



Проблемы и возможности

В ЮУрГУ прошёл круглый стол «Политика, бизнес и безопасность России и Казахстана: современные вызовы и угрозы». Участники обсудили вопросы экономического, политического, образовательного и социально-культурного взаимодействия стран-соседей.

В мероприятии приняли участие руководитель общественной приемной президента РФ в Челябинской области Фёдор Кирсанов, российские и казахстанские учёные и студенты, представители института экономики Уральского отделения РАН, Ассоциации иностранных студентов России, а также политологи, историки, экономисты и социологи России и Казахстана.

Открыл встречу и презентовал новый сайт Фонда социально-экономического развития «Евразийское содружество» президент фонда, доктор экономических наук, профессор, проректор ЮУрГУ по международной деятельности Виктор Каточков.

– Участники и выступающие сформулировали проблемы и возможности, которые они видят в сотрудничестве. Сайт (<http://eurasia.rgo/>) станет площадкой для обсуждения обозначенных и других тем. Призываю вас активно работать на форумах интернет-ресурса, делая акцент именно на перспективах развития. Если есть проблемы, о которых стоит сказать, это также можно сделать на круглом столе или позже, оставив комментарий

на сайте фонда, – отметил Виктор Михайлович.

В формате видеоконференции о взаимоотношениях экономик двух стран в области инноваций и перспективах технологического сотрудничества рассказал доктор экономических наук, профессор, проректор по научной работе Карагандинского экономического университета Казпотребсоюза Аялбергэн Таубаев.

– Оптимизация и расширение инновационных процессов создают импульсы для увеличения мощи как России, так и Казахстана. Исторически сложившиеся тесные экономические отношения, а также географическая близость формируют предпосылки для быстрого восстановления хозяйственных связей не только в рамках Таможенного, но, с нового года, и Евразийского экономического союза, – считает Аялбергэн Алданаевич.

Политолог, доцент кафедры политологии ЮУрГУ Дмитрий Глухарев говорил о том, что для успешной интеграции двум странам необходимо одно информационное пространство, совместные форумы и конференции. Он упомянул так-

же об этнических, религиозных и языковых сложностях в отношениях между государствами.

Президент Челябинского филиала Ассоциации иностранных студентов, представитель иностранных студентов стран Ближнего и Среднего Востока, студент ЮУрГУ Исмаэль Крманж Сиаманд Исмаэль отметил важность развития не только экономических, но и социальных связей, которые нужно укреплять через мобильность студентов и преподавателей, развитие возможностей дистанционного обучения и совместные образовательные программы.

Магистранты и доценты ЮУрГУ осветили вопросы внешнеэкономического и социально-экономического сотрудничества, а также представили проект формирования транспортно-логистических систем обслуживания грузопотоков в условиях межрегиональной интеграции.

ЮУрГУ давно и плодотворно сотрудничает с высшими учебными заведениями Казахстана: Государственным университетом имени Шакарима и Казахским гуманитарно-юридическим инновационным университетом (г. Семей), Алматинским технологическим университетом и другими авторитетными вузами. В самом ЮУрГУ обучается более тысячи казахских студентов.

Дарья АНТОНОВА

ИНФОРМАЦИОННАЯ ВСТРЕЧА ПО ПРОГРАММЕ ERANET PLUS

Уважаемые студенты, аспиранты и сотрудники!

Первого декабря состоится встреча, на которой вам подробно расскажут о процедуре подачи заявки на участие в программе ERANET PLUS. Вы узнаете о всех нюансах заполнения заявки и получите полезные советы относительно подготовки необходимых документов.

Кроме того, счастливые обладатели гранта, которые уже проходят обучение в Европе, в режиме он-лайн ответят на вопросы и поделятся опытом.

Встреча состоится 1 декабря в 16:00 в конференц-зале Университетского комплекса «Сигма» по адресу: проспект Ленина, 78в.

МИР ИЩЕТ ЛИДЕРОВ

Студент, примени на практике бизнес-навыки и получи опыт топ-управленца! Зарегистрируй команду из четырех активных единомышленников в престижном международном конкурсе CIMA Global Business Challenge (GBC) 2015. Регистрация команд доступна по ссылке: www.cimaglobal.com/gbc до 30 марта.

The CIMA Global Business Challenge (www.cimaglobal.com) – это ежегодный международный конкурс для студентов бакалавриата и специалитета в области бизнеса, экономики, финансов, менеджмента, маркетинга и других специальностей. Участникам предлагается решить кейс: главная задача – диагностировать проблемы бизнеса и изложить рекомендации в отчёте.

Присоединяйся к группе «ВКонтакте» www.vk.com/cimagbc и Facebook www.facebook.com/cimagbc для интерактивного общения с участниками конкурса.

С вопросами и предложениями можно обращаться в Управление международного сотрудничества: к начальнику отдела по работе с грантовыми программами и фондами: Екатерине Эдуардовне Сторожаковой (international.susu@yandex.ru) и специалисту отдела по работе с грантовыми программами и фондами Юлии Витальевне Балакиной (grants.susu@yandex.ru), телефон – 267-97-98.

Мария ИЛЬИНА

СДАЙ БАТАРЕЙКУ – СПАСИ ПЛАНЕТУ!

Под таким девизом деканат и профбюро химического факультета проводят экологическую акцию. Практически каждый знает, что батарейки нельзя выбрасывать вместе с обычным мусором. Но вряд ли кто-то представляет, что одна пальчиковая батарейка способна загрязнить тяжёлыми металлами около 400 литров воды и 20 кубометров земли.

Подсчитано, что каждая семья в мегаполисе в год выбрасывает до 500 граммов использованных элементов питания. Суммарно за год набирается около 2–3 тысяч тонн. Поэтому активисты химического факультета решили организовать сбор батареек для последующей их сдачи на завод по переработке использованных элементов питания «Мегаполисресурс».

Ящики для сбора батареек расположены возле деканата химического факультета, на кафедрах и возле входа в западное крыло главного корпуса ЮУрГУ.

Юлия ЖМЫШКОВА



МЕРОПРИЯТИЯ КОМПАНИИ EY ДЛЯ СТУДЕНТОВ ЮЖНО-УРАЛЬСКОГО ГОСУДАРСТВЕННОГО УНИВЕРСИТЕТА

ПРЕЗЕНТАЦИЯ КОМПАНИИ EY,

международного лидера в области аудита, консультирования, налогообложения, а также консультационного сопровождения сделок. В рейтинге работодателей «Universum World Most Attractive Employers» EY занимает первое место среди компаний, оказывающих профессиональные услуги.

МАСТЕР-КЛАСС «КАК ЭФФЕКТИВНО РАБОТАТЬ В КОМАНДЕ, ИЛИ КАК НАЙТИ ПОДХОД К СЛОЖНЫМ СОБЕСЕДНИКАМ»

ОТ МЕНЕДЖЕРА ПО РАЗВИТИЮ БРЕНДА РАБОТОДАТЕЛЯ В СНГ МАРИНЫ СМУСЬ.

Всего за три часа ты получишь уникальную возможность:

- узнать, что делает EY одним из самых престижных работодателей мира;
- понять, благодаря каким качествам команда становится высокоэффективной;
- задать представителям компании любые вопросы о стажировке и последующей карьере;
- пройти тестирование – первый этап отбора на стажировку в EY.



10 ДЕКАБРЯ
2014 ГОДА
14:00 – 17:00

КОНФЕРЕНЦ-ЗАЛ «СИГМА»,
ПРОСПЕКТ ЛЕНИНА, 78В

КОНСУЛ БЛАГОДАРИТ РЕКТОРА

Генеральный консул США в Екатеринбурге Отто Ханс Ван Маерссен выразил ректору ЮУрГУ Александру Леонидовичу Шестакову благодарность за тёплый приём в университете и надежду на дальнейшее сотрудничество.

Напомним, что визит генконсула состоялся 13 ноября. Высокий гость посетил Музей истории ЮУрГУ, побывал в Научно-образовательном центре «Нанотехнологии», лаборатории интеллектуальных измерительных систем PlantWeb на приборостроительном факультете. Кроме того, ему продемонстрировали возможности инновационного энергоэффективного суперкомпьютера, используемого для решения научных и инженерных задач.

«Для меня было честью узнать об истории, тенденциях, перспективах развития, а также об огромном образовательном и инновационно-исследовательском потенциале крупнейшего в регионе вуза, — пишет господин Ван Маерссен. — Мировая практика показывает, что взаимодействие вузов и бизнеса стимулирует развитие инноваций, способствует формированию деловой культуры студентов и выпускников и позволяет повышать стандарты качества образования».

Мария ИЛЬИНА

СТИПЕНДИАТЫ ЗСО

Студенты Технологического колледжа ЮУрГУ Анна Евтушенко и Ксения Коробейникова стали стипендиатами Законодательного собрания Челябинской области.

Высокой наградой отмечены в этом году 185 студентов региона, которые отличились особыми успехами в учебе и науке и сумели подтвердить высокие стабильные результаты на протяжении не менее четырех семестров. Студенческая жизнь Анны и Ксении наполнена не только лекциями и семинарами, но и участием в различных городских, областных и российских мероприятиях.

Виновников торжества поздравил председатель Законодательного собрания Челябинской области Владимир Мякуш.

— Сегодня среди награждаемых — будущие руководители, педагоги, политики, ученые, квалифицированные рабочие. Именно они будут дальше двигать технический прогресс, развивать науку и образование, промышленность. Стипендии Законодательного собрания станут стимулом для развития студентов. Это заслуженная награда и высокая оценка их деятельности, — подчеркнул Владимир Викторович.

Нелли ШАХОВА

СОСТЯЗАНИЕ МАТЕМАТИКОВ

15 ноября состоялась III Открытая командная олимпиада ЮУрГУ по математике, организованная факультетом математики, механики и компьютерных наук и кафедрой прикладной математики. В ней приняли участие гости из ЧелГУ, ЧГПУ, а также физико-математического лицея № 31 и представители восьми факультетов ЮУрГУ (Ф, Мн, ММиКН, ПС, АС, ВМИ, МТ, АТ). Всего соревновалось более сорока команд (по три-четыре человека в каждой). Состязание проводилось в формате командных соревнований Международной студенческой интернет-олимпиады. Задания предъявлялись участникам последовательно, а баллы за задачу были обратно пропорциональны числу команд, её решивших. Промежуточные итоги подводились после каждого раунда. Такая форма проведения олимпиады позволяет сохранить интригу до самого конца.

Жюри олимпиады под руководством заведующего кафедрой прикладной математики В.Л. Дильмана определило победителей и призёров. Среди первокурсников лучшей стала команда группы ММиКН-112: Марина Васильева, Людмила Палеева, Артём Абдрашитов и Мария Подгузова. Среди студентов второго-четвертого курсов победила объединённая команда факультетов ВМИ и АТ: Денис Кибель (ВМИ-201), Михаил Бажанов (ВМИ-101), Андрей Ромасс (ВМИ-203) и Андрей Гумницкий (АТ-261). А в абсолютном зачёте не было равных сборной старшекурсников факультетов ММиКН и физического, в которую вошли Никита Сапронов (ММ-552), Екатерина Аникина (Ф-142), Равиль Хайруллин (ММ-372) и Антон Белов (ММ-462). Участники этой команды решили все тринадцать задач, предлагавшихся на олимпиаде. Среди школьников первенство завоевала команда «Подожди»: Артём Сергеев, Дмитрий Ярцев, Дмитрий Медведев, Дмитрий Мурзин. Отличные результаты также показали первокурсники международного факультета и второго курса АС. Как и в прошлом году, в число призёров попали сборные ЧелГУ и ЧГПУ.

Подробная информация об олимпиаде (условия и решения задач, технические результаты, фоторепортаж) — в группе «Математический конкурс в ЮУрГУ» <http://vk.com/club6779920>.

Александр ЭВНИН

НА СТАЖИРОВКУ — В МИНПРОМТОРГ

Министерство промышленности и торговли РФ приглашает студентов старших курсов и выпускников принять участие в стажёрской программе, которая пройдёт со 2 февраля по 31 марта 2015 года.

Для участия в конкурсном отборе необходимо:

- Отправить резюме с сопроводительным письмом на sageer@minprom.gov.ru; (в сопроводительном письме нужно кратко рассказать о себе, своих интересах и достижениях, описать профессиональные цели, а также выделить департамент для прохождения стажировки).
- Написать эссе на одну из предложенных организаторами тем.
- Пройти собеседование с сотрудниками отдела формирования и профессиональной подготовки кадрового состава.

Студентов, успешно прошедших конкурсный отбор, распределяют по департаментам в соответствии с их профессиональными и личными интересами. В ходе стажировки участники смогут не только попробовать себя в роли чиновников, но и сформировать понимание отдельных направлений работ в министерстве, потренировать личные и профессиональные навыки, поучаствовать в проектной и аналитической работе.

В рамках стажировки студентам может быть засчитана производственная или преддипломная практика.

31 марта будет объявлен рейтинг участников, по результатам которого лучшие получат: рекомендательные письма; возможность зачисления в Молодёжный кадровый резерв; возможность трудоустройства.



МВД: открытость и доверие

21 ноября в Южно-Уральском государственном университете впервые прошла встреча с начальником ГУ МВД России по Челябинской области генерал-майором полицией Андреем Сергеевым.

В актовом зале университета собралось около 800 студентов профильных направлений образования: факультетов подготовки сотрудников правоохранительных органов, юридического, экономики и управления, технологического колледжа ЮУрГУ. У всех присутствовавших была возможность задать вопрос Андрею Сергееву и получить развернутый компетентный ответ. ЮУрГУ не случайно выбран начальником областного полицейского главка. Сейчас законодательством предъявляются достаточно жесткие квалификационные требования к сотрудникам МВД России, в частности, кандидаты на соискание должности в органах охраны правопорядка должны иметь высшее юридическое или экономическое образование. Поэтому профессионально ориентированную беседу с вероятными кандидатами на службу в полиции было решено провести именно с будущими выпускниками профильных факультетов.

Открыл собрание ректор университета Александр Шестаков. Он выразил благодарность начальнику ГУ МВД за проявленную инициативу по взаимодействию с вузом и обозначил тему предстоящего разговора. Далее беседу вел генерал-майор Андрей Сергеев, который в небольшом вступительном слове рассказал об истории становления и развития органов Министерства внутренних дел России, о создании и роли спецподразделений МВД, а также подробно раскрыл задачи, которые в настоящее время стоят перед полицией Челябинской области. В ходе встречи Андрей Фёдорович ответил на многочисленные вопросы студентов. В частности, были затронуты темы реформирования системы МВД, поступления на службу в органы внутренних дел Челябинской области, борьбы с коррупцией. Интересовали ребят и программы профилактических мероприятий по охране общественного порядка с привлечением общественных организаций.

— Такие встречи мы планируем сделать регулярными и проводить чаще. Сегодняшнее событие с участием начальника ГУ МВД показало, что студентам интересны подобные мероприятия: они задавали злободневные вопросы, на которые, как нам кажется, теперь получили исчерпывающие ответы. Эти встречи важны для информирования о

работе органов охраны правопорядка, поскольку сейчас федеральный закон о полиции требует

открытости нашей деятельности. Кроме того, это делается в целях повышения доверия населения, — прокомментировал заместитель начальника отдела информации и общественных связей областного ГУ МВД Александр Дудик.

Татьяна МАКСИМОВА



Фото Михаила ПИНКУСА

Операция «Ночь»

В Челябинске прошла масштабная оперативно-профилактическая операция, получившая кодовое название «Ночь». Цель — предупреждение и пресечение преступлений, которые совершаются на улицах и в общественных местах, а также обеспечение безопасности людей в вечернее и ночное время.

На улицы города выдвинулись более 50 мобильных групп, 23 группы по надзору за безопасностью дорожного движения, 7 групп перекрытия стационарных постов полиции, 6 — по выявлению и пресечению фактов реализации алкогольной и спиртосодержащей продукции и 4 совместных патруля с охранниками из частных предприятий. Кроме того, оперативные службы создали группы по выявлению фактов осуществления незаконной игровой деятельности, проверке мест массового скопления граждан и мест, где возможна скупка краденого.

В результате раскрыто 23 преступления, задержаны 9 лиц, находящихся в розыске, составлено почти 700 протоколов административных правонарушений, предусмотренных КоАП РФ, 292 человека привлечены к ответственности за нарушения, посягающие на общественную безопасность. Изъято 10 единиц огнестрельного и 7 — газового оружия, выявлено 28 водителей автотранспорта в состоянии алкогольного опьянения.

Полицейские проверили 29 адресов общественных заведений, в 18 из которых выявлены нарушения правил реализации алкогольной продукции. В итоге изъято 1126 единиц данной продукции и составлено 12 протоколов правонарушений. Выявлено и задокументировано 22 административных правонарушения, 10 из них — реализация алкоголя после 23:00.

В мероприятии приняли участие около 500 сотрудников полиции, общественники, представители администрации города, работники частных охранных предприятий, журналисты, а также студенты факультета подготовки сотрудников правоохранительных органов ЮУрГУ. Похвалы за участие в «Ночи» от члена общественного совета при УМВД России по городу Челябинску декана факультета полковника милиции в отставке В.Н. Майсака удостоились студенты: А. Мурашов, В. Дроздецкий, К. Полтавская, Е. Рамазанова, В. Дерменжи, А. Караваева, Д. Санчуковский, В. Щербинин, В. Максуров, Д. Гуреев, В. Чернышов, Э. Мурадымов, И. Никишин, И. Поташкин. Особенно отличились студенты Дмитрий Якубовский, Руслан Юсупов и Маргарита Романовская, находившиеся в полицейском патруле в районе Тополиной Аллеи и сквера имени Сахарова. Об этих студентах и их участии в профилактике правонарушений написали в «Российской газете» за 19 ноября 2014 (№ 237).

Маргарита РОМАНОВСКАЯ, ПСПО-115



Поиск зовёт!

Как сообщалось ранее, Южно-Уральский государственный университет возрождает традиции поисковиков. Важность этой работы особенно понятна в свете грядущего 70-летия Великой Победы.

Как сообщил старший инспектор отдела внеучебной и воспитательной работы УВР ЮУрГУ Юрий Фёдорович Мешков, в настоящее время идёт формирование университетского поискового отряда. Планируется, что его первоначальная численность составит 15 человек. Это должны быть граждане России старше 18 лет, подходящие по состоянию здоровья, уровню физической подготовки, морально-психологическим качествам. Все прошедшие отбор прослушают специальный курс, научатся оказывать первую медицинскую помощь, а также пройдут инструктаж по технике безопасности: на местах боёв попадают неразорвавшиеся боеприпасы. Базой для подготовки поисковиков станет некоммерческое партнёрство «Челябинский телевизионный историко-музейный культурно-поисковый центр "Булат"». Будут решаться и вопросы с экипировкой, организацией проживания в районе поиска. Поскольку выезд на места бывших



Фото из архива Ивана АБРАХИНА

сражений, обустройство там быта поисковиков и непосредственно поиск останков – дело довольно затратное, ЮУрГУ с радостью примет помощь спонсоров, желающих внести свою лепту в благородное дело сохранения памяти о тех, кто отдал жизнь за Отчизну.

Университетский поисковый отряд внесут в официальный реестр Общероссийского общественного движения по увековечению памяти погибших при защите Отечества. Это позволит нашим ребятам действовать официально, им отведут район для проведения поиска.

Начнёт работу отряд ЮУрГУ в составе других, более опытных. Наравне с необходимыми знаниями, умениями и навыками, наши поисковики станут уже самостоятельно выезжать на места боёв, разыскивать останки погибших за Родину, стараться их идентифицировать.

Все неравнодушные, чувствующие призвание к поисковой деятельности и желающие помочь могут обращаться в аудиторию 337 главного корпуса (профком ЮУрГУ) или задать вопросы по телефону 8-951-484-20-03 (Тимофей Абрахин).

Иван ЗАГРЕБИН

О политике на английском

Вице-консул США в Екатеринбурге Сара Саперстейн провела в ЮУрГУ лекцию для студентов факультетов лингвистики международного и исторического, посвящённую разделению власти и политическим партиям в США.

Гостья предложила выбрать, на каком языке ребята хотят пообщаться. В итоге дискуссия на английском языке сопровождалась презентацией на русском.

Вице-консул рассказала, что основных партий в Америке две: демократическая и республиканская. Они регулярно сменяют друг друга у власти. Кроме того, в стране существует несколько десятков не столь крупных объединений, которые почти не оказывают влияния на политику.

Госпожа Саперстейн объяснила основные аспекты избирательной системы в США. Как и в России, в преддверии выборов партии настойчиво борются за голос каждого гражданина: волонтеры и добровольцы обходят и обзванивают избирателей, агитируя голосовать за того или иного кандидата.

Гостья охотно ответила на многочисленные вопросы студентов о себе, работе в консульстве, международных программах по обмену студентами и другие.

– Я была в России несколько месяцев назад, но в Челябинск приехала впервые. В ЮУрГУ хотела пообщаться со студентами, узнать, что им интересно, поде-



литься информацией о международных программах.

Думаю, молодым полезно узнавать о жизни в других странах с разных сторон, будь то политическая система, искусство, спорт. Это позволит им лучше понимать сверстников из-за рубежа, учиться друг у друга, – говорит вице-консул.

В рамках программы «Поговорим о Штатах» она уже побывала в вузах Екатеринбурга, Омска, Уфы и других городов.

Надежда ЮШИНА

Знаменательные даты ЮУрГУ

1 ДЕКАБРЯ

75-летие Леопольда Анатольевича Шефера

Доктор технических наук, профессор кафедры летательных аппаратов и автоматических установок аэрокосмического факультета. Советник ректора ЮУрГУ. Действительный член Академии проблем качества. Выпускник механического факультета ЧПИ. Несколько лет возглавлял отдел циклической прочности в ОНИЛ «Динамика и прочность конструкций» при кафедре летательных аппаратов (70-е – начало 80-х), отдел управления качеством учебного процесса ЮУрГУ (2003–2008). Консультант Главного управления промышленности и природных ресурсов Челябинской области (2000-е). Занимался разработкой учебной программы по новой специальности «Стандартизация и сертификация». Научные интересы связаны с проблемами надежности и ресурса механических систем в условиях случайных вибраций в приложении к авиационной и автомобильной технике. Автор около 200 научных работ, двух ГОСТов. Подготовил 9 кандидатов наук. Награжден медалью «За трудовую доблесть», а также памятными медалями Федерации космонавтики России имени академика С.П. Королёва, академика В.П. Макеева, Ю.А. Гагарина.

5 ДЕКАБРЯ

65-летие Александра Васильевича Еганова

Доктор педагогических наук, профессор кафедры физического воспитания и здоровья Института спорта, туризма и сервиса. Кандидат в мастера спорта по самбо и дзюдо. Более 25 лет занимался научным и методическим обеспечением борцов дзюдо сборных команд Советского Союза, России (юноши, juniors, мужчины, мужчины и женщины), Челябинской, Пермской областей. Преподавательскую деятельность сочетает с научной, разрабатывает индивидуальные рекомендации по совершенствованию технического мастерства ведущих дзюдоистов Челябинской области, составляющих основу сборной команды России. Под его руководством защищены 7 кандидатских диссертаций. Опубликовал более 400 научно-методических работ, из которых 7 монографий, 3 учебника с грифом «Допущено Федеральным агентством по физической культуре и спорту», более 100 учебных пособий и методических рекомендаций. Награжден почетным знаком «За заслуги в развитии физической культуры и спорта» Министерства спорта РФ, медалью «80 лет Госкомспорту России» и многими другими благодарственными письмами, медалями и почетными знаками. Заслуженный деятель науки и образования.

15 ДЕКАБРЯ

55-летие Татьяны Кимовны Махровой

Доктор исторических наук, полковник милиции в отставке, профессор кафедры государственных и гражданско-правовых дисциплин факультета подготовки сотрудников правоохранительных органов. Автор около 140 публикаций. Награждена медалью МВД «За отличие в службе» II и III степени, знаками «За верность долгу», «За отличие в службе» II степени; почетной грамотой МВД за отличия в службе, премией Челябинской области имени генерал-майора казахских войск Ф.М. Старикова; премией областного Законодательного собрания, почетной грамотой губернатора Челябинской области, медалью «За отличия в службе» Челябинского юридического института МВД России.

16 ДЕКАБРЯ

55-летие кафедры гидравлики и гидропневмосистем аэрокосмического факультета

Основана в 1959. Первым заведующим был выпускник МВТУ имени Н.Э. Баумана профессор Г.Э. Палей. Позже руководство кафедрой осуществляли профессор В.К. Темнов и А.Г. Бургвиц, доцент В.И. Седнев. С 1989 ее возглавляет доктор технических наук, профессор, заслуженный работник высшей школы РФ Е.К. Спиридонов. С 1965 кафедра осуществляет подготовку инженеров, а в настоящее время – многоуровневую профессиональную подготовку специалистов с высшим образованием по направлению «Технологические машины и оборудование», профиль «Гидравлические машины, гидроприводы и гидропневмоавтоматика» (бакалавриат и магистратура). Кафедра располагает лабораториями «Механика жидкости и газа», «Объемные и динамические гидромашин», «Компрессорные машины», «Пневмопривод, пневмоавтоматика», «Гидропривод и гидроавтоматика», специализированными аудиториями, а также обширной библиотекой. Основные направления научных исследований: фундаментальные проблемы нестационарных, струйных и многофазных течений, реология жидких углеводородов сверхвысоких и сверхнизких давлений, исследования, разработки и совершенствование гидропневмосистем различного назначения. Подготовлено более 1100 специалистов-гидравликов, а с 2000 – 6 кандидатов наук по специальности «Гидравлические машины и гидропневмоагрегаты».

29 ДЕКАБРЯ

95-летие со дня рождения Бориса Николаевича Христенко (1919–1998)

Автор новейших методов активного обучения, создатель первой на Урале лаборатории деловых игр, кандидат технических наук, доцент кафедры экономики и финансов факультета экономики и управления. В 1937–1947 был незаслуженно репрессирован, подробно описал этот и другие периоды своей жизни в автобиографическом романе «Повесть о пережитом». С 1960 – доцент кафедры экономики и организации строительства ЧПИ. Лаборатория деловых игр, открытая в 1980 по его инициативе (ныне – лаборатория активных методов обучения имени Б.Н. Христенко), способствовала развитию у студентов навыков аналитического решения практических задач. Под его непосредственным руководством разработано и внедрено в учебный процесс 12 деловых игр. С 2005 кафедра проводит конкурс студенческих работ и олимпиаду имени Б.Н. Христенко.

Составитель Элеонора ИСХАКОВА, библиограф НБ ЮУрГУ

Полная версия календаря «Знаменательные даты ЮУрГУ» находится на сайте Научной библиотеки ЮУрГУ по адресу <http://lib.susu.ac.ru/> в разделе «Выставочный зал»

Арматурное НОУ-ХАУ



В 2010 году на базе Южно-Уральского государственного университета учреждено малое инновационное предприятие ООО «Проектная группа «Уральское арматуростроение»» (ПГ «УралАрм»).

Его изобретения уникальны не только для России, но и для Запада. Под научным руководством доктора технических наук Михаила Михайловича Тверского группа ученых вуза разработала не имеющие мировых конструктивных аналогов запорно-регулирующие шаровые краны с двумя затворами. За этим сложным названием кроется техническое решение, которое позволит предотвратить нерациональное расходование большого количества ресурсов и в быту, и в промышленности.

МОЖНО ЛИ СНИЗИТЬ СТОИМОСТЬ И СОХРАНИТЬ КАЧЕСТВО ОДНОВРЕМЕННО? МОЖНО!

Сегодня шаровые краны используются в быту и промышленности повсеместно. Но что это такое? Разберемся с терминами. Шаровой кран представляет собой корпус, в котором помещается подвижный запирающий элемент в форме шара. Корпус может быть любой формы и размера в зависимости от его назначения, а подвижный элемент – одинаков: это шар, обрезанный с двух противоположных сторон и закрепленный в седлах (уплотнительных кольцах). В шаре также есть сквозное отверстие, через которое и проходит поток жидкости или газа. Чтобы открыть или остановить подачу рабочей среды, необходимо повернуть ручку крана на 90 градусов, посредством чего шаровой элемент устанавливается в нужное положение.

Каждый день, открывая и закрывая кран, мы поворачиваем этот самый шар, от которого зависит возможность подачи или перекрытия воды без протечек. Именно эта деталь стала центральным объектом исследований ученых кафедры «Автоматизация механосборочного производства» ЮУрГУ. Работа началась в 2004 году.

Для повышения конкурентоспособности авторской оригинальной конструкции кранов ученые разработали новую технологию производства биметаллического (двухслойного) шара, которая позволяла экономить на материале, не снижая при этом качества изделия. Они сохранили, но сделали очень тонкой наружную поверхность шаровой детали, выполнив ее из коррозионно-стойкой стали. Внутренний слой сделали из обычной, дешевой углеродистой стали. Благодаря этому деталь сохраняла прочностные и жесткостные свойства, но при этом становилась в разы дешевле. Но это было только начало.

Руководитель проекта, директор ПГ «УралАрм» Владимир Андрианов познакомился с биметаллическими конструкциями ещё будучи студентом факультета «Двигатели, приборы, автоматы» ЧПИ – тогда они применялись только в ракетостроении и стоили дорого, так как изготавливались с помощью особых технологий, о внедрении которых в производство гражданской продукции никто даже не думал.

Однако в 90-е годы пришлось в корне менять сложившиеся принципы работы в соответствии с требованиями рыночной системы. Тогда ученые Челябинского государственного технического университета (так ЮУрГУ назывался в то время), в том числе и Владимир Николаевич, начали разработку дешевого способа создания биметаллических материалов для решения потребительских задач.

К концу 90-х шаровые краны уже стали очень популярны. Правда, выполняли они только запорную функцию, что не позволяло регулировать поток пропу-

скаемой через кран рабочей среды. Для этого необходимо поворачивать шаровой элемент частично. Но тогда «оголялись» седла, которые изготавливались из фторопласта или тефлона. В промежуточном положении шара эти мягкие материалы буквально вымывались частицами, содержащимися в рабочей среде, например, водопроводной воде, которая, как известно, не отличается чистотой. Из-за этого нарушалась герметичность затвора – и кран выходил из строя.

Тогда-то и встал вопрос: как придать шаровым кранам регулируемую функцию? Над этой задачей вот уже не первое десятилетие бьются арматуростроители всего мира. Однако пока никому так и не удалось найти хорошего решения в конструкциях кранов с одним затвором. А вот у челябинских ученых возникла интересная идея: создать двойной шаровой затвор. Они предложили поместить в основную шаровую деталь еще один элемент, в форме полого соосного шара. Именно он и должен был регулировать поток. А наружный шар либо в открытом, либо в полностью закрытом положении при этом защищает мягкие уплотнения, не давая им выходить из строя на протяжении всего срока службы крана. При таком устройстве шарового затвора пропускная способность крана более чем вдвое выше, чем у лучших мировых аналогов. Полнопроходность затвора также позволяет чистить трубопроводы, не демонтируя кран.

ШАГ В КОПИЛКУ ТЕХНИЧЕСКОГО РАЗВИТИЯ ЦИВИЛИЗАЦИИ

Применение двойного шарового затвора, выполненного по уникальной технологии, возможно не только в быту. Да это и не было главной задачей. Ученые изначально нацеливались на более крупные масштабы. Тепло-, газоснабжение, неф-

тяная промышленность, производство мобильных жидкостержащих систем – новая разработка будет востребована везде.

– Представьте себе пожарных, которым необходимо мгновенно открывать и перекрывать или очень быстро дозировать поток воды, направляя его на очаг возгорания, – объясняет Владимир Андрианов. – От пропускной способности системы пожаротушения и простоты ее работы зависят жизни людей. Запорно-регулирующий шаровой кран позволяет в минимальный срок подавать воду и повторно быстро заправлять пожарную машину.

И наоборот, бывает, что заполняемая емкость переполняется из-за того, что не удалось вовремя остановить поток, и жидкость расходуется зря. Регулирующий кран безо всяких сложных систем позволяет снижать напор потока по мере заполнения емкости, а это значит – снова экономия.

Разработка конструкции уже реализована в различных модификациях. Это может быть кран, который управляется вручную, – для потребителей холодной и горячей воды в квартирах. Второй вариант – это регулирование при помощи электропривода, востребованное в промышленности, в области ресурсосберегающих технологий.

Одна из наиболее распространенных тенденций сегодня – так называемые «умные дома». В них также могут применяться шаровые запорно-регулирующие краны. В этом случае они становятся основным исполнительным элементом: обеспечивают подачу, например, горячей воды в батареи в зависимости от того, насколько стало холодно на улице и какая температура комфортна для потребителя. В данном случае кран с двойным шаровым затвором дополняется электроприводом, который позволяет осуществлять регулирование автоматически. Еще одно преимущество новинки – компактность. Запорно-регулирующие шаровые краны с двумя затворами позволяют заменить целую систему из двух-трех последовательно соединенных между собой элементов. Владимир Андрианов называет это шагом в копилку технического развития цивилизации:

– Сегодня всё стремится к упрощению и минимизации. Так и мы, в данном случае, через маленький кусок железа можем пропустить очень много жидкости. Ведь шаровые краны используются не только в быту, в домашних условиях, но и на промышленном производстве, где работают огромные конструкции, отдельные элементы которых – больше роста человека. Уменьшение габаритов

и упрощение монтажа трубопроводных систем тоже позволяет достичь значительной экономии.

ВЫХОД НА МИРОВОЙ РЫНОК

Но просто создать новинку, пусть и не имеющую конструктивных аналогов в мировом производстве, мало – её необходимо довести до потребителя. Так ученому Владимиру Андрианову пришлось осваивать основы администрирования и заниматься продвижением нового продукта. Став директором ПГ «УралАрм», он начал налаживать связи с другими предприятиями. Сначала с российскими: ОАО «Радиозавод» (Кыштым), ООО «Сфероинструментальный центр» на базе завода имени Коллощенко и другими. Но главной целью было продвижение уникальной конструкции на мировом рынке. Однако в свете внешнеполитических событий последних месяцев сотрудничать с европейскими или американскими производителями оказалось крайне затруднительно. Зато радушно распахнул двери рынок Китая.

Сотрудничество с азиатскими производителями выгодно по многим причинам. Они готовы взяться за производство той или иной разработки и вложить в это все имеющиеся у них ресурсы, если увидят действительно стоящую идею.



– Таким образом, они удовлетворяют свои интересы, а мы получаем в достаточном количестве недостающие детали, – продолжает Владимир Николаевич. – Дело в том, что сейчас в России невозможно на современном технологическом уровне изготовить некоторые элементы, необходимые для шарового крана, например, корпус. Изделия промышленного типа в больших количествах в нашей стране просто не производятся. Для этого нет технологии миллионных тиражей, которая позволила бы выпускать их массово, но дешево. А в Китае она есть.

Кстати, в советское время дело обстояло совсем по-другому: страна насыщала свой внутренний рынок и производила промышленные изделия в огромных количествах. Когда же в Россию хлынул поток импортных товаров, средства производства просто перестали выпускать.

Сегодня эта проблема решается. Договоренности с предприятиями Китая позволяют наладить производство недостающих деталей в необходимом количестве. Окончательная сборка крана будет осуществляться в России. А ученые в это время смогут спокойно заниматься исследовательской работой, продолжая совершенствовать изделие и внедрять новые инновации.

– Нам нужно чтобы наше изобретение работало и приносило пользу, и мы смогли бы занять позиции на мировом рынке, взаимодействуя с теми, кто готов платить нам за научно-исследовательскую работу, а производственные процессы поручать кому-то другому, – описывает Владимир Андрианов свое видение ситуации.

В начале октября в ходе делового визита на VII Петербургский международный инновационный форум и XVIII Международную выставку «Российский промышленник – 2014» подписано соглашение о сотрудничестве ООО «ПГ «УралАрм»» с ООО «Завод деталей трубопроводов «Рекон»» (Санкт-Петербург) и намерении совместного производства нового поколения запорно-регулирующих шаровых кранов в Северо-Западном регионе страны. На данный момент у ПГ «УралАрм» также есть ряд договоренностей с китайской стороной. В планах на ближайшее будущее – участие в международной инновационной конференции в Шанхае и подписание конкретных договоров.

Екатерина СЫРЦЕВА

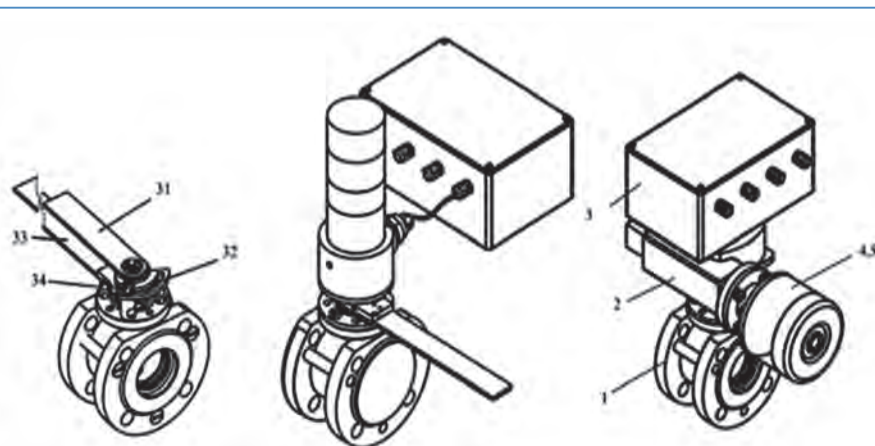

Различные модификации запорно-регулирующих кранов нового поколения (слева направо):

- с ручным приводом;
- с ручным приводом и регулированием с помощью электропривода;
- с автоматизированным управлением электроприводом как для запирания, так и для регулирования.



Касается каждого

Моё или не моё – вот в чём вопрос!

6

Ваше мнение

Вызов брошен. Потанцуем?

7

Авторское

Новый месяц – новая жизнь!

8

ReTweet

Специальный выпуск Информационной комиссии ЮУрГУ

twitter.com/ProfcomSusu | vk.com/profcom_susu | vk.com/retweet74

Юбилейный сезон КВН – финал!

И не просто финал: в этом году Лиге КВН ЮУрГУ – 10 лет!



Смех, как всем известно, продлевает жизнь. Получить отборную порцию хорошего юмора довелось зрителям в Актовом зале нашего вуза!

Юлия Жмышкова, Хим-251
Фото: Екатерина Гришкевич

Вот в зале приглушается свет, звучат фанфары, на сцену, освещенную прожекторами, выходит ведущий Владислав Глушков. Команды судит компетентное жюри: начальник Управления по делам молодежи администрации Челябинска Сергей Авдеев, директор Центральной Уральской лиги Международного союза КВН Платон Генин, директор команды КВН «Бомонд. ЮУрГУ» (высшая лига) Анна Подыниглазова, шоумен и телерадиоведущий Эдгар Козловский; чемпион лиги Южно-Уральского государственного университета 2004 года, а ныне участник команды «Наполеон – Динамит», редактор Орел и школьной лиги Клуба веселых и находчивых Александр Шугов.

В честь десятилетия сезона Лиги КВН вручаются благодарственные письма от лица всех кавээнщиков лиги со словами признательности за поддержку ректору Александру Леонидовичу Шестакову, проректору по учебной работе Андрею Владимировичу Шмидту, председателю профкома Ольге Дмитриевне Алейниковой, а также предыдущим руководителям лиги, редакторам и ветеранам.

В финал прошли пять команд: Mia Via (Златоуст), «Друзья Друзей» (Челябинск), «Пила Дружба» (Челябинск),

«Козырь» (п. Мирный) и «Лас Вегас» (Кыштым).

Борьба за главный приз началась с приветствия. Отличилась самая юная команда школьников – она получила максимальные пять баллов от всех членов жюри.

Далее на сложном пути к победе участников ожидала «Разминка». В честь юбилея баллы командам выставлялись по более гибкой системе. Лучшее «размялась» Mia Via.

В конкурсе капитанов «Кто, если не мы» лидеры команд доказывали членам жюри и зрителям, почему их команда достойна стать первой. После монологов капитанов ожидал конкурс-сюрприз, в котором нужно было перепеть друг друга в караоке.

В завершение конкурсной программы команда ожидала «Фристайл». «Пила Дружба» разнообразила выступление видео. «Друзья Друзей» разговаривали о мечтах, а одну – Владислава Глушкова – даже исполнили, поставив для него на сцене раскладушку с подушкой. Самые маленькие участники спели о нелегкой жизни. Удивила команда Mia Via, которая на сцене разыграла похищение президента Владимира Владимировича Путина!

Во время подведения итогов на сцену пригласили команду Центральной международной лиги Hostel.

И вот результаты: третье место заняла «Пила Дружба», второе – Mia Via, а первое завоевал «Козырь»!



Афиша

30
НОЯБРЯ



День американского футбола

Место: манеж УралГУФКа
Время: 13:00
Пройдет праздник, посвященный Дню американского футбола. Поучаствовать в празднике и зарядиться духом Америки сможет каждый желающий.

29-30
НОЯБРЯ



Пятый чемпионат по управленческой борьбе среди юниоров

Место: КЗ «Сигма»
Время: с 9:30 до 17:30
Здесь вы сможете узнать, как отстоять свою точку зрения и просто попробовать свои силы в переговорных поединках.

5

ДЕКАБРЯ



День донора

Место: ЮУрГУ, 2 корпус
Время: с 8:00 до 13:30

Приходи – и, возможно, именно ты сможешь спасти чью-то жизнь.

Твит недели

Очень смешной и грустный финал...

#ЮУрГУ #ЛигаКВН

@vladossusu

Касается каждого



«Не хочу учиться»?

Около 15 лет – лучшие годы жизни – мы тратим на учёбу. Сначала грызём гранит науки в школе, после – в университете. Сделать выбор в пользу одной дисциплины, конкретной специальности очень сложно, ещё сложнее не разочароваться в нём.

Дарья Леонова, ФЖ-209
Фото: m.goodfon.ru

Выпускнику школы университет видится сказочным миром. Первые недели знакомства с системой, предметами и преподавателями почему-то опьяняют (только в переносном смысле!), и кажется, будто мечта сбылась. Но на смену восторгам приходит недосыпание, острая нехватка времени, неожиданная аттестация и паника от количества долгов, которые определяют легкость сдачи зачета или экзамена, а то и вовсе допуск к нему. В этот период больше половины разочаровываются в учебе (и это не так страшно), а некоторые – в выборе специальности.

Разочарование сопровождается не расстройством и апатией, а – чаще всего – паникой: что же делать? Самый простой выход – сменить специальность. Правда, только в теории. На практике решительный шаг делают лишь 3%. Некоторым тяжело резко менять свою жизнь, и пока они всё тщательно взвешивают и обдумывают, механически посещая пары, сдавая сессии, приходит время

получения диплома. Другие связаны со своей специальностью сложными, неразрывными отношениями под названием «бюджет» – в таком случае возможность выбрать дело по душе часто не по карману. Конечно, можно попробовать поступить на первый курс и получить бюджетное место, но тогда будут потеряны несколько лет учебы. Те, кто обучается на контракте и вроде бы имеют возможность спокойно менять кафедры и факультеты

Разочарование в профессии сопровождается паникой

ты хоть до четвертого курса, обычно связаны по рукам и ногам мнением родителей: если папа сказал, что ты инженер, тяжело будет убедить его в склонности к русскому языку и любви к филологии.

Студентка первого курса Олесь:

– Когда выбирала специальность, думала, что будет намного интереснее. Прошло три месяца, но «дело всей жизни» меня так и не

увлекло. Надеюсь, что в будущем станет интереснее, и мои ожидания оправдаются. Пока не думаю о переводе, потому что боюсь выбрать специальность, которая разочарует ещё больше.

А если решение о переходе всё же принято, проблемой оказывается сбор справок, разрешений и кучи подобных важных бумаг. После их оформления начинаются трудности в виде пустых страниц в зачетке, которые нужно заполнить за определенный срок: помимо подготовки к основной сессии студента ждут экзамены за прошлые годы. Конечно, новые одногруппники вряд ли спрячут под замок свои конспекты, да и преподаватели не должны зверствовать – но перспективы не самые радужные.

Бывает и по-другому: образование прекрасное, специальность полностью устраивает, даже к 8 утра летишь на пары – так нравится процесс. Но на вопрос «А кем ты будешь после учебы?» ответа нет, потому что будущее туманно или не очень перспективно. Да, в наше время, когда всё решают деньги, фраза «Я по-

лучаю мало, зато хожу на работу, как на праздник» вызовет только удивление. Большинство уверено, что «любимое дело» не может быть синонимом слова «работа», как и смыслом жизни. Поэтому зачастую выбирают стабильное будущее с приятным бонусом в виде увлечений в свободное время.

Студент четвертого курса Андрей рассказывает о своем хобби:

– Учусь на радиотехника, через полгода буду защищать диплом. В свободное от учебы время увлекаюсь фотографией. Не думаю, что это увлечение даст мне возможность зарабатывать, поэтому делаю упор на свою специальность, стараюсь расширить её горизонты. Но считаю, хобби поможет работе: в моем деле важно мыслить креативно.

Мы, студенты, люди взрослые – значит, должны понимать, что влечет за собой исполнение минутных желаний. Никто не гарантирует, что разочарование не повторится. Иногда стоит подождать, пока эмоции утихнут, и взглянуть на ситуацию трезво. Но иногда требуется действительно волевое решение – ведь только от нас зависит, как мы проживем жизнь и будем ли счастливы.

Олимпийский резерв

Берущие за душу плакаты на тему здоровья, гуманности и спасения жизней, афиши предстоящих и прошедших мероприятий, фирменные баннеры кофеен и отелей... Нет, это не реклама на улицах Челябинска, это работы участников олимпиады «Художественный дизайн в рекламе – 2014», которые были представлены на одноименной выставке.

Линда Гирш, ИЭТТ-141
Фото автора

21 ноября подведены итоги II Регионального тура Всероссийской студенческой олимпиады «Художественный дизайн в рекламе». Тремя днями ранее прошла выставка представленных на суд жюри работ – ее организацию уже в одиннадцатый раз взял на себя институт экономики, торговли и технологий. Каждый желающий мог не только полюбоваться яркими и красочными рекламными плакатами, но и оставить на специальном баннере свои пожелания участникам и организаторам.

На этот раз помимо постоянных участников – студентов из Челябинска, Новосибирска, Новокузнецка и Магнитогорска, свои работы представили будущие рекламисты из Санкт-Петербурга. Всего экспозиция включала

170 работ в различных рекламных жанрах. Номинация «Социальная реклама», как и в предыдущие годы – в числе лидеров: более 60 плакатов.

Татьяна Евгеньевна Коновалова, организатор конкурса:

– С каждым годом качество и актуальность представленных студентами работ растет, социальная реклама в этом смысле вступает на новый уровень. Меня лично впечатлила работа о потреблении генномодифицированных продуктов и их влиянии на нашу жизнь. Графика была настолько цепляющей, что мы не могли её не отметить.

Кроме того, профессиональное жюри, в состав которого входили практики рекламного рынка, отметило и такую развивающуюся номинацию, как «Фирменный стиль». В ней выступали студенты 4–5 курсов – их

произведения не только номинировались на конкурс, но и засчитывались как зачетные задания. По словам судей, такие работы студенты делают уже после производственной практики. Первокурсники тоже показали свое видение рекламы. К сожалению, в отличие от прошлых лет, победителей среди них не оказалось.

Влада Дорофеева, ИЭТТ-141, лауреат II степени олимпиады «Художественный дизайн в рекламе – 2014»:

– На самом деле, до последнего сомневалась, пойдут ли организаторам мои работы, ведь они выполнены не в графическом

редакторе, а вручную. Но, к счастью, жюри отметило мои старания в социальной рекламе, так как я хотела сделать акцент на актуальных проблемах современности.

В заключение хочется сказать, что еще одна олимпиада художественного дизайна успешно прошла. Позади волнение организаторов и участников, призы нашли своих героев, а каждый, кто увидел представленные работы, наслаждался изобилием цвета. Остается ждать следующего года, чтобы вновь увидеть свежие идеи и мысли, воплощенные на бумаге.



Апельсиновый заряд счастья

Мастерская радости «Счастливый апельсин» вновь устроила праздник для любимых гостей. Что может быть лучше в морозный день, чем приятная компания, горячий чай и пряный аромат апельсинов?

Рената Батталова, И-208

Поводом для очередной встречи 22 ноября стал день ввоза апельсинов в Россию в 1714 году. Большинство участников пришли в яркой одежде, и почти каждый принес с собой апельсин – символ торжества! Все гости – и взрослые, и дети – чувствовали себя как дома. Программа включала интересные мастер-классы и разнообразные тренинги личностного роста, а также конкурсы и игры для самых маленьких.

Собравшиеся оказались в уютной атмосфере, их ожидало множество сюрпризов и чаепитие. Вокруг царило яркое позитивное настроение, смех и улыбки.

«Мастерская радости» очень часто проводит такого рода мероприятия, это всегда выходит здорово, я зарядилась отличным настроением и хоть ненадолго отвлекся от проблем и серых будней. А ещё познакомился с новыми интересными людьми, с которыми очень хочу продолжить общение, – делится впечатлениями постоянный гость «Счастливого апельсина» Лев Рыбкин.

Организаторы тоже остались довольны, количество собравшихся их приятно удивило. Праздник никого не оставил равнодушным: гостям не хотелось расходиться, и в сердце каждого из них поселились лучи радости и счастья, способные согреть даже в самые суровые холода.

Твит недели

За два года впервые удалось прокатиться в преподском лифте.

#ЮУрГУ

@Nadejda194



А вы бы рискнули?

19–21 ноября проходил квест от Научной библиотеки ЮУрГУ в виде интерактивной игры с элементами риска: чтобы найти заветный том, участникам мероприятия предстояло открыть тайны великих гениев и, разгадав логические коды, проложить верный маршрут по загадочным книгохранилищам.

Юлия Расторгуева, ФЖ-103
Фото: Оксана Моргунова

«К сожалению, квеста не будет: в библиотеке пропала книга Леонардо да Винчи», – такими словами встретила первокурсников ведущая конкурса Мария Софьина. Но это была лишь уловка для создания интриги. Дальше – интереснее! В темной аудитории включили видео с участием человека-маски. Он объявил, что нужно найти книгу с помощью подсказок в видеоролике. Время на выполнение задания – 90 минут. Некоторые ребята заострили внимание на первой подсказке, которая привела в аудиторию с заданием: найти ключ от ящика, в кото-

ром специальное послание от библиотечного мастера (человека-маски). Прочитав послание, студенты направились дальше в поисках сокровенной книги. Вдруг раздался визг. Все перепугались: в хранилище библиотеки, в темной, страшной комнате с мерцающим светом, из-под стеллажей неожиданно вылез человек-маска. Собравшись, все отправились дальше, искать заветные коды среди множества книг, опираясь на подсказки мастера. Под таинственную музыку студенты дружно шагали к цели, преодолевая препятствия. Ближе к концу участника – оказалось, что он – не студент. Как выяс-

нилось позже, именно он и похитил книгу! Роль злодея сыграл преподаватель кафедры экономики, доцент, кандидат экономических наук Сергей Бородин. Прочитав последнюю подсказку, студенты наконец-то нашли пропажу – роскошное издание, в котором собраны репродукции всех картин Леонардо.

Участникам квеста вручили сертификаты на однократное посещение библиотеки для подбора полнотекстовой библиографической информации по любой учебной теме в течение всего периода обучения, а также значки хранителя библиотеки первого уровня.

Клятва

Клянусь работать над собой, постигая все новые вершины истины. Клянусь ходить в библиотеку, пока не получу красный диплом. Клянусь узнавать, соблюдать, создавать!



Драма одной семьи

22 ноября в Студии-театре «Манекен» состоялся показ спектакля «МамаТатаДедаТётка и Я» по мотивам произведений сербского писателя Боры Чосича. Постановка представила историю одной семьи: «Про других говорили – это семья. А про нас – это мафия».

Оксана Старовойтова,
ФЖ-111
Фото автора

Пятерым домохозяйкам тяжело ужиться в тесной комнате, где каждый сам за себя и главная забота – подалше убежать от домашних проблем. События происходят в годы Второй мировой войны: тяжелый период в истории переключается с проблемами внутри дома, семьи. Главный рассказчик – сын, наблюдающий за родными, которые никак не могут прийти к пониманию и согласию.

Рассказывает режиссер спектакля и актриса Юлия Мальшева.

– Как давно вы занимаетесь актёрским мастерством?

– В студии я с 2001 года. Окончила колледж, а затем Академию культуры по режиссерской специальности, и с тех пор я здесь. В рамках студии это

моя третья режиссерская работа.

– Действие происходит в тяжёлое военное время, где у каждого есть ещё и личные проблемы... Скажите, по вашему мнению, какова главная мораль этой истории?

– Спектакль – о взаимоотношениях в семье, между близкими людьми. Семейная тема всегда была важной и актуальной, тем более сейчас, когда люди так просто расстаются. Эта вымышленная большая семья – отражение нашей обычной жизни, с её проблемами и неудачами.

Интересно, что все пять ролей, в том числе и мужские, играют девушки.

– Мы никак не ограничиваем наших актеров, ведь это мастерство – представлять себя в разных амплуа. И кто лучше, чем женщина, сможет показать и рассказать, что такое семья? – считает Юлия Мальшева.



Ваше мнение: #dancebattlechallenge

Когда Интернет заполнили всевозможные эстафеты, студенту приборостроительного факультета Андрею Пущеву пришла мысль: «А почему бы не сделать танцевальную? Это весело и полезно». С тех пор прошло несколько месяцев, #dancebattlechallenge набрал обороты, и, передавая его, команда профбюро уже не одного факультета весело, а главное, с пользой провела время.

Смысл #dancebattlechallenge в том, что наш организм очень страдает от сидячего образа жизни. И танцы – отличное решение проблемы: они улучшают общее состояние человека и неизменно поднимают настроение.

Автор материала:
Кирилл Смоляной, МТ-374

В танце ты тот,
кем хочешь быть в эту минуту.



**Анастасия
Городкова,
МТ-541**

Когда впервые услышала об этом проекте, мне это представлялось нереальным. Придумать, поставить, заснять и смонтировать танец для группы людей за неделю казалось сверхзадачей! Однако мои опасения, к счастью, не подтвердились. Проект обладает невероятной жизненной энергией и способностью сплотить коллектив. Нельзя не отметить его главную идею: борьбу с малоподвижным образом жизни. Двигайтесь, танцуйте, развивайтесь, и ваши успехи стремительно взлетят до небес!



**Анастасия
Астахова,
ММиКН-372**

Мы ждали вызов на #dancebattlechallenge с самого его начала. Помню день, когда ребята с ВМИ передали эстафету моему факультету. Сразу же появилось море идей. Я собрала ребят, придумала танец. Мы танцевали, а мимо шли преподаватели, одногруппники, другие студенты. Это действительно было необычно – танцевать в холле родного университета. Я благодарна ребятам с моего любимого факультета ММиКН, что поддержали идею с баттлом, отлично станцевали, подарили друг другу море позитивных эмоций и прекрасных воспоминаний! И спасибо ребятам с ПС за такую интересную идею!



**Владимир
Чернявский,
Мн-281**

В последнее время по всему миру набирают популярность различные #bucketchallenge. В Сибири люди даже обливались азотом. А вот у ЮУрГУ появилось свое детище – #dancebattlechallenge! Он дал мне отличный эмоциональный заряд, возможность размяться и послужить очередным поводом для внеплановых встреч профбюро международного факультета. И, самое главное – благодаря проекту всё больше людей узнает о динозаврике из пальцев!



**Юлия
Быковская,
МТ-371**

У нас была неделя на то, чтобы удивить всех своим танцем! Начали, конечно же, с плана: кто будет танцевать, какие движения, под какую музыку? Идеи приходили спонтанно, были разнообразны, но мы смогли слить всё воедино и снять отличный ролик. Бонусом к танцам шла наша факультетская кричалка. Каждый день собирались и учили движения. Спасибо ПС факультету за эту задумку: за время подготовки мы общались, веселились и сплотились ещё больше.

Опрос

Нравится ли вам специальность, на которой вы обучаетесь?

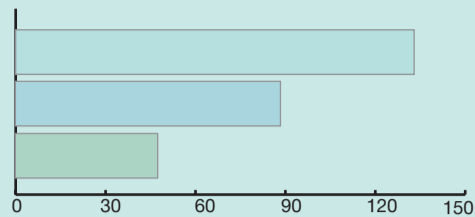

- Я поступил(а), куда хотел(а), и мне всё нравится!
- Я поступил(а), куда хотел(а), но ожидания не оправдались.
- Поступил(а) по количеству баллов, мне нравится.

ЮУрГУ В ЛИЦАХ

2006 — Год, когда впервые был дан старт конкурсу. Заявлено 10 номинаций.

2012 — Число номинаций конкурса увеличилось до 14-ти.

2013 — Добавлена 15-ая номинация: "За вклад в студенческую науку".

178 — рекордное количество заявок, поданное за все время конкурса, было получено в 2013 году.



"ПЕРСПЕКТИВА ГОДА" ежегодно набирает большинство претендентов. На сегодняшний день поданы заявки в номинациях: "Перспектива года", "За вклад в науку", "Лучший проект", "Лучший студенческий куратор".

18 ДЕКАБРЯ пройдет торжественная церемония награждения победителей конкурса в актовом зале ЮУрГУ.

Используй хэштег **#RETWEETSUSU**



и следи за новостями в социальных сетях!

Автор инфографики: Линда Гирш, ИЭТТ-141

Литературный чай



Стихи для меня – это способ не сойти с ума, когда мысли перехлестывают через край. Поэтому чаще всего они сумбурные, несладкие, резкие. Я пишу так, как слышу голос внутри себя – без размеров и правил. Меня никто этому не учил, никто не показывал, как нужно. Да и зачем?..

Валерия Тзапташвилли, АК-302

Здравствуй, я – расстояние. Я всё время с тобой здесь. Ты вдыхаешь меня как белую злую взвесь. Я в каждом доме. Проходи, разувайся, куртку вон там повесь.

Я хожу за тобой, я всегда за твоим плечом. Я смотрю, как ты кичишься, как целуешь любимого горячо, Как пишешь им письма, но получается ни о чем.

Я наблюдаю и вижу то, что другие не могут видеть. Вижу, как внутри у тебя все трескается, как просто тебя обидеть. Как ты приходишь в цветущий город, а это оказывается Припять.

Я вижу все твои слезы и необдуманные поступки. Все твои вызовы неотвеченные, все твои брошенные кем-то трубки. Наблюдаю, как отчаяние жуёт тебя, не глотая, два раза в сутки. Я знаю, как выковырять тебя из твоей скорлупки.

Я – расстояние. И что бы ты, парень, ни делал, куда б ни шел, Твоя жизнь для меня всего лишь игра, занятное ТВ-шоу. Я заберу у тебя любого хорошего, где бы ты его ни нашел. Мне мало твоих страданий. Давай еще.

Один, два, тридцать – время пошло!

Что можно успеть за день, месяц, жизнь? На этот вопрос пытается найти ответ Татьяна Царегородцева в своём эксперименте «30 дней». Каждый месяц – новая страница, новая деятельность, новый образ жизни. Сентябрь, октябрь, ноябрь – воркаут, театр, благотворительность. Так с чего всё началось и что будет дальше?

Беседовала Елена Плишкина
ФЖ-205
Фото: личный архив Татьяны Царегородцевой

– Татьяна, как вы пришли к этой идее?

– Жизнь начала пробегать мимо с такой скоростью, что я её практически перестала замечать. Дни, недели, месяцы – всё как один день. А я так не хочу! Хочу управлять своим временем и своей жизнью, хочу её запомнить. Но очень сложно запоминать как что-то особенное каждодневные бытовые задачи или дела по работе. Отсюда и эксперимент.

– А до этого были увлечения, хобби?

– Да, я занималась многими видами современного декоративно-прикладного творчества: декупажем, скрапбукингом, фелтингом, пэчворком. Также люблю писать маслом. Зимой катаюсь на сноуборде и горных лыжах, на любительско-но-

вичковом уровне. Время от времени играю на фортепиано или скрипке, сочиняю стихи и песни.

– Неужели этого не хватало для яркой, разнообразной жизни?

– Нет, ни одно дело или увлечение не приносит полного удовлетворения, если я занимаюсь этим в одиночку. Всё уходит на второй план перед живым общением. А творчество, музыка или спорт – если занимаешься этим всерьёз, – заставляют сосредоточиться только на них.

– Так какова всё же цель проекта?

– Цель А – исполнить детские мечты, цель Б – найти единомышленников в разных сферах, чтобы как раз таки понравившееся задержалось в жизни надолго (месяц в театре закончился полмесяца назад, а я до сих пор там каждый вечер до закрытия), цель В – вести дневник (для чего, собственно, блог),

чтобы была возможность запоминать и вспоминать свою жизнь.

– Какие, например, детские мечты?

– Их много, такие маленькие «мечточки», которые ты в детстве хотел-хотел, но по ряду причин не смог. К примеру, сам сдался, или родители посчитали это ненужным (отсюда много глупых обид и непонимания). Я хотела научиться делать мостик стойки на руках, выйти на сцену, попасть в «Манекен»,

писать в газеты, вести блог. И помимо этого ещё огромная масса таких пока что неисполненных «мечточек» осталась.

– Что, например?

– Научиться хорошо играть на фортепиано, выучить английский и прочитать классику в оригинале, стать донором, прокатиться на лошади, попробовать жареную саранчу, запустить небесный фонарик, надуть много гелиевых шаров, чтобы идти с ними по городу и слегка взлетать, поработать официантом, освоить гитару – и это только то, что первое пришло в голову!

– С проблемой нехватки времени не столкнулись?



– Нет, просто стала меньше времени тратить на Интернет и перестала смотреть телевизор. У нас у всех на самом деле времени очень много, но оно не бесконечно... Это важно понимать!

– Почему начали именно с воркаута?

– Так сложилось. Не знаю, как это объяснить. Когда долго думаешь о чем-то, мечтаешь, страстно желаешь, то в какой-то момент всё вокруг начинает вести тебя по выбранному пути. Не было, нет и не будет жесткого планирования. Всё решается одной фразой. Вот и про воркаут мне рассказала Юлия, главный редактор «КомЮнити», и я подумала: а почему бы нет? На мою просьбу откликнулись Антон Русаков и Саша Борисов – в тот же день на первой в Челябинске ночной тренировке и начался проект.

– По истечении месяца воркаут остался в вашей жизни?

– Остался в виде девяти людей, а как спорт – нет. Пока нет, но люди, связывающие меня с ним, есть, а значит, есть и воркаут, потому что я всегда смогу вернуться к нему через друзей.

– А со студией-театром «Манекен» была договоренность?

– Я думала, что – да. Я написала Владимиру Фёдоровичу с просьбой взять меня. Он ответил утвердительно. Но потом оказалось, что перед просмотром многие писали ему и он попросту не узнал меня. Конкурс прошёл на общих основаниях и занимаюсь наравне со всеми.

– Ноябрь посвящён благотворительности. Это был первый опыт в данной сфере?

– Нет, не первый. Я уже занималась этим, но не в такой мере, как сейчас. Есть большая разница между тем, чтобы раз в пару месяцев провести мастер-класс, и погружением в эту жизнь с головой.

– Что вынесли для себя из прошедших этапов?

– Самое главное, чему они учат – быть собой. Можно напечатать маску при знакомстве, успешно носить её при общении с парой людей. Но когда на тебя каждый день смотрят десятки пар глаз – маски бессмысленны.

– Долго ли продлится проект, есть ли цель-максимум?

– Он может быть бесконечным, а может завершиться, когда закончатся 30 дней. Цели-максимум нет: смысл в процессе. Цель – жить наполненной жизнью!



Растим медиапоколение

Прошли первые, вводные занятия в клубе «Медиапоколение». Ученикам 10-х и 11-х классов предоставили уникальную возможность почувствовать себя журналистами и подробнее узнать об этой профессии.

Этот проект успешно осуществляется уже не первый год. Главная его задача – познакомить школьников со спецификой журналистики. На лекциях, которые будут проходить раз в неделю, расскажут об азах профессии, проведут мастер-классы и, в конце обучения, позволят почувствовать себя ведущим программы и радиоэфира.

Первый урок был разбит на две части. Половину пары школьники познакомились с педагогами, рассказывали о себе и о своем первом опыте работы журналистами. Вторую часть занятия посвятили знакомству с печатным изданием. Главный редактор газеты «Технополис» Андрей Алексеевич Глушков рассказал о понятии СМИ и главных задачах журналиста. Старшеклассники узнали, каким должен быть настоящий корреспондент, а главное – что их ждет в стенах ЮУрГУ.

На втором уроке школьников ждал сюрприз – мастер-класс главного редактора интернет-версии журнала «Измю-Эксперт» Виктории Гаврилиной. Весь мастер-класс был построен в форме диалога, и ни один вопрос школьников не остался без ответа. Ребята признаются, что для них это был огромный опыт. По словам организаторов, на занятия клуба еще не раз придут журналисты из разных СМИ.

Подробнее о программе говорит лектор клуба «Медиапоколение», редактор интернет-газет «Жираф» и «Отражение» Дарья Урумбаева.

– С какой целью создано «Медиапоколение»?

– Главная цель – это знакомство школьников с профессией журналиста. Те, кто думает о поступлении на журфак, могут попробовать себя здесь: в программе есть как теоретические, так и практические занятия. Благодаря этому ребята не понаслышке узнают, что в действительности представляет собой профессия. То есть это не что иное, как профориентирование школьников.

– Программа работает четыре года. Есть ли уже видимые результаты?

– Конечно, ребята после программы приходят на творческий конкурс подготовленными и поступают на журфак.

– Каковы планы на будущее?

– Замыслов много, но они не утверждены, поэтому сейчас о них распространяться не будем. Программа действует дважды в год. Будем придерживаться этого графика и развивать её.

Впереди новые интересные уроки и важное решение старшеклассников о выборе профессии. Остается только верить, что по окончании программы «Медиапоколение» они спустя полгода вернуться в стены ЮУрГУ, но уже в качестве абитуриентов журфака.

Ксения ЗАБОЛОТНЕВА, ФЖ-111

Один город, одни сутки

С 10 по 15 ноября прошёл проект «Медиаполигон-24: Челябинск»: сотрудники СМИ из Санкт-Петербурга, Лысьвы, Екатеринбурга и других городов приехали, чтобы посетить мастер-классы выдающихся журналистов и показать столицу Южного Урала со всех сторон.

Участники прослушали лекции сотрудников журнала «Русский репортер»: главного редактора Виталия Лейбина, редактора отдела «Наука» Григория Тарасевича и редактора отдела «Культура» Константина Мильчина. Многие из собравшихся с восторгом отзывались о происходящем. Программа включала также экскурсии и посещение культурных мероприятий.

Проект «Медиаполигон» проходит не в первый раз, и многие из участников знали, чего ждать от дня X. Он наступил в пятницу 14 ноября, в 6:00. Корреспонденты, редакторы и корректоры были готовы к работе. Корреспонденты перемещались между двумя точками, которые получили по жребию. За них действительно шла борьба! Да и кому бы не захотелось провести день вместе с пожарными, поучаствовать в рейде по свадебным салонам или узнать, каким челябинцы видят свой город через 25 лет? Новости, благодаря редакто-



рам, появлялись на специально созданном сайте с молниеносной быстротой. В этом вся прелесть «Медиаполигона» – узнать, чем живет и дышит город, не останавливаясь ни на минуту в поисках информационного повода. Да, проект действительно удался, и за это большое спасибо его организаторам.

Екатерина ИЗМЕСТЬЕВА, ФЖ-205

Мир меньше, чем ты думаешь

«Путешествие по диванам» – примерно так переводится с английского «каучсерфинг». Так называется туристическое движение, девиз которого вынесен в заголовок. Туристы новой формации утверждают, что количество впечатлений от путешествия никак не зависит от толщины кошелька.

«Каучсерфинг», согласно Википедии, означает не что иное, как гостевой сервис, который представляет собой онлайн-службу. Как это работает? Каких-то десять минут на ввод своего имени и местоположения – и ты уже часть этого движения, охватывающего более семи миллионов человек в 246 странах. Сразу же после регистрации на сайте можешь выбрать: найти свободный «диван» в городе, который планируешь посетить, или предоставить кому-то свой. Кстати, располагать

незнакомцев на ночлег – условие необязательное. Может случиться так, что человек у вас в городе проездом и посягать на свободную койку в твоём доме не собирается – ему просто нужен гид.

Каучсерфинг, как и весь мир, говорит на английском. В своём профиле можно выбрать языки, которыми владеешь, и обозначить уровень своих знаний. Такую информацию можно найти и в профилях каждого из участников. Незнание иностранных языков не помешает быть в команде: мы живём в самой большой стране на свете – так почему бы не начать свою историю каучсерфера с исследования родных «лесов, полей и рек»?

Принимающие тебя у себя дома обычно просят в ответ немного. Например, ты покупаешь продукты и готовишь ужин, помогаешь с уборкой. Очень привлекательно для студентов, не правда ли? Главное, что хочет получить взамен хозяин квартиры, в которой ты останавливаешься, – истории о твоей стране. Основная миссия этого сервиса – межкультурный обмен, а не прозаическое «сэкономить на отеле».

Иногда, когда слышишь о подобных движениях, кажется, что это всё где-то там, в Питере или Москве, может быть, в Сочи. Думаешь, что Челябинск – всё-таки не туристический центр, который люди захотят посетить, – но это не совсем так. Прямо сейчас на сайте висят несколько запросов от желающих приехать в наш город. Например, увидеть Челябинск в ближайшее время хотят Себастьян из Польши, Ирина из Беларуси, Татьяна из Брянска, Александр из Улан-Удэ. Может быть, именно твой свободный диван станет для них ночлегом?

Наталья СУЛТАНОВА



Где познакомиться в Интернете?

Интернет пестрит рекламой всевозможных сайтов знакомств. Естественно, что нам, студентам из России, интересно узнать, как живут и учатся люди в других странах, а заодно и попрактиковаться в английском, который недаром называют «языком мира». Общения с нами жаждут все красотки и красавицы земного шара, а неизвестное всегда прельщает. Джоны и Оливии, Лукасы и Адрианы, Роны и Джулии улыбаются нам с аватарок... фейковых профайлов. Где познакомиться с настоящими иностранцами, а не интернет-ботами? Хочу рассказать о сайте omegle, благодаря которому мой список контактов заметно увеличился: теперь я постоянно поддерживаю связь с ребятами из Австралии, Германии, Финляндии, США и Великобритании.

КАК ЭТО РАБОТАЕТ?

Всё просто. Достаточно пройти по ссылке omegle.com. Регистрация здесь не нужна. Вам предложат выбрать язык в графе «start a chat» («начало разговора»), советую выбирать английский, потому что это значительно увеличит количество потенциальных собеседников. Также есть специальная графа, в которую можно вписать свои увлечения, тогда сайт соединит вас не со случайными людьми, а с теми, кто указал подобные интересы. Кстати, если указать

«Россию», можно встретить много эмигрантов, тоскующих по Родине, а также влюблённых в нашу страну турок, индийцев или египтян. Кроме этого, вам предложат выбрать обычную переписку или видеочат. Выбирая видео, будьте готовы к тому, что модерация на сайте хромает на обе ноги, поэтому экибиционистов хоть отбавляй. Кстати, один из больших плюсов этого сайта – всегда можно нажать на Stop и начать новый диалог. Как только выберете для себя все нужные позиции, система

автоматически соединит вас с незнакомцем.

ЧТО НУЖНО ЗНАТЬ?

На сайте вы не указываете свой пол и возраст, поэтому ваши собеседники могут быть абсолютно разными людьми. Практичные иностранцы, как правило, сразу спрашивают у вас «asl», то есть «age, sex, location» – возраст, пол и местонахождение. Не переживайте, если незнакомец сразу же отключится после того, как вы сообщите ему эти данные: скорее всего, вам действительно не по пути. Например, в моём случае на такую просьбу ответ будет: «19 f Russia», где f – женский пол (female), мужчины, соответственно, пишут male. Советую перед началом общения полистать список распространённых сокращений. Вы обязательно встретите «u», «wbu», «brb», «omg» («ть», «что насчет тебя», «скоро вернусь», «о Господи!»).

Если знакомство будет удачным, вас, скорее всего, спросят, имеете ли вы аккаунт в Skype или kik. Если с первым всем более или менее всё ясно, то второе частенько вызывает удивление, но ничего страшного в этом коротком слове нет – всего-навсего название программы для обмена сообщениями online.

ЛИЧНЫЕ СОВЕТЫ

Не стесняйтесь говорить, что вы не носитель языка, смело общайтесь тому, кто по ту сторону монитора, свой уровень владения английским. Иностранцы, как правило, с пониманием к этому относятся и рады помочь вам прокачать знания и освоить разговорную лексику.

Не развешивайте уши, выслушивая комплименты вроде «so beautiful Russian girl» или «wow handsome Russian guy», даже если это чистая правда. Вас обязательно позовут в гости, найдутся и те, кто будет «мечтать»

бросить всё ради вас и приехать в Россию.

Конечно, знакомство в Интернете – палка о двух концах. Многие об этом спорят, и спорить будет ещё очень долго. Для большинства это просто развлечение, но есть и те, кто встречается в Сети, а потом влюбляется и женится уже в реальной жизни. Лично для меня omegle.com – дополнительный стимул в изучении языка: он всегда опускает меня на землю, когда кажется, что мой английский вполне сносно. Приятное репетиторство по английскому совершенно бесплатно – зачем отказываться от такой возможности?

Наверное, в век бурного развития компьютерных технологий и их относительной доступности, знакомства в Интернете – дело вполне обычное, но, если честно, реальность стоит того, чтобы не просто в неё периодически возвращаться, а по-настоящему жить в ней.

Наталья СУЛТАНОВА



Людмила ШЕСТЁРКИНА:

«Команда молодых, талантливых и креативных»

О том, как родилась идея студенческого телевидения и радиовещания, о людях, воплотивших её в жизнь, о планах и перспективах говорит декан факультета журналистики ЮУрГУ, доктор филологических наук, профессор, Заслуженный работник культуры Российской Федерации Людмила Шестёркина.

– Людмила Петровна, как возникла мысль создать университетскую телерадиокомпанию?

– Идея пришла, когда меня и Сергея Ивановича Гордиенко пригласили в ЮУрГУ, чтобы создать кафедру телевизионной и радиожурналистики. Тогда стало появляться много телеканалов, радиостанций и резко вырос спрос на хороших теле- и радиожурналистов. А вузы выпускали, в основном, журналистов для печатных СМИ. Нам, как профессионалам, проработавшим в сфере телевидения четверть века, было ясно, что без техники и аппаратуры, объясняя, как говорится, «на пальцах», научить телевизионной и радиожурналистике невозможно. По опыту предыдущей работы в корреспондентском пункте Российского телевидения и радио по Челябинской области мы представляли, каков должен быть уровень подготовки выпускников: учить надо так, чтобы новоспеченные специалисты были готовы сразу после студенческой скамьи приступить к работе, знали процесс создания материалов для телевидения и радио не только в теории.

Мы обсудили концепцию телерадиокомпании «ЮУрГУ-ТВ» с руководством вуза – тогда ректором был Герман Платонович Вяткин – ныне президент университета. Для воплощения замысла необходимы были ещё и люди и средства. Герман Платонович сказал, что если есть хорошая идея и команда профессионалов, способных её воплотить, деньги будут найдены. То, что университет принял идею создания «ЮУрГУ-ТВ», выделил средства, и позволило нам создать ТРК. Сегодняшний ректор ЮУрГУ Александр Леонидович Шестаков всемерно поддерживает развитие телерадиокомпании на современном этапе. И я выражаю особую признательность руководству университета за эту заботу, которую мы чувствуем постоянно.

Техническое оснащение решили делать сразу на высоком уровне, отказаться от



аналоговой аппаратуры в пользу цифровой – ведь именно на цифровой технике предстояло работать нашим выпускникам, когда они придут в большую журналистику. Кстати, аппаратуру закупили в Японии – это были прямые поставки.

– **Пожалуйста, расскажите, как собирали команду «ЮУрГУ-ТВ»?**

– Во главу угла мы ставили два критерия – профессионализм и общность идей. Сначала была создана кафедра телевизионной и радиожурналистики, куда пришли настоящие мастера своего дела, наши друзья по работе, соратники, единомышленники. Сейчас, оглядываясь на десять лет назад, я понимаю, как мне повезло: не будь рядом со мной такого профессионала, как Сергей Гордиенко, знающего телевидение от и до, способного работать по 16 часов в сутки, вряд ли мы бы осилили такой необычный для вуза проект. Или, например, главный инженер телерадиокомпании Алексей Николаевич Гусев – из разряда незаменимых. На первый взгляд его работа незаметна, но именно он, сам оставаясь в тени, во многом способствует тому, чтобы наши материалы выходили в эфир. Сейчас в команде таких же незаменимых Егор Артюхин – системный администратор и наши другие замечательные инженеры. Из профессионального телевидения, имея большой опыт работы в политической сфере, к нам пришла на должность главного редактора Наталья Тучкова, и её взгляд на профессию, чуткое

отношение к студентам являются бесценными для университетского телевидения. Конечно, создавая команду, подключили возможности университета: например, экономическими и юридическими вопросами, возникавшими при организации ТРК, занимались выпускники факультета экономики и управления. В дальнейшем стали формировать команду из выпускников журфака ЮУрГУ – в их числе, например, редактор специальных проектов Ольга Марусеева – она придумала и всё это время руководит информационно-развлекательной программой «Молодёжный просpekt», которая стала визитной карточкой нашего студенческого телевидения. И ещё я очень ценю наш операторский цех: Фарид Хайруллин, Павел Песков – молодые, талантливые, креативные. Это их глазами мы видим все события, которые происходят на экране.

– **Как вы оцениваете потенциал университетской телерадиокомпании?**

– ТРК «ЮУрГУ-ТВ» сразу строилась как мощная профессиональная платформа с серьёзными планами на развитие, создавалась как площадка для подготовки будущих журналистов в условиях реального медиапроизводства телевизионных, радио-, а позже и интернет-материалов – это стало особенно необходимо с развитием Всемирной паутины. Заложенный изначально потенциал позволил создать на базе ТРК медиаплощадку мирового уровня – 360-градусный мультимедийный ньюсрум – особый медиакомплекс, объединивший «ЮУрГУ-ТВ», учебную радиостудию, университетскую газету «Технополис», университетские интернет-порталы, то есть интегрировавший все виды журналистики. Наши студенты должны стать журналистами-универсалами, которые умеют всё. Например, мы их учим перерабатывать текст, написанный для телевидения, звучащий за кадром, в текст для радио, для интернет-СМИ или для газеты. Учим чувствовать нюансы такой работы, понимать запросы и потребности разных людей в разного рода информации. В прошлом году ньюсрум возглавила тоже наша выпускница, Ксения Карпенко. Список «наших» людей можно продолжить.

На базе «ЮУрГУ-ТВ» впервые в регионе создан и Музей истории телевидения и радиовещания, ставший впоследствии Музеем СМИ Челябинской области. Телерадиокомпания – неперенный участник, информационный партнёр множества мероприятий, например, фестивалей «Весна студенческая», «Жираф-СМИ», у нас

огромное количество наград за победы в самых разных профессиональных конкурсах. Мы чувствуем внимание и интерес к себе со стороны больших профессиональных компаний.

– **Вы упомянули об интересе к «ЮУрГУ-ТВ». А отслеживается ли мнение простых зрителей?**

– Конечно, мы учитываем мнение телезрителей – иначе и быть не может: проводим опросы. Спрашиваем, смотрят ли наши передачи и почему? Мы не скрываем, что у нас работают студенты, которые ещё только учатся создавать информационный продукт. И, что интересно – это-то многим и нравится. Привлекает заинтересованное отношение к работе, простота, искренность, чистота, яркость образов на экране, позитивный настрой студенческих передач.

– **Как формируется редакционная политика?**

– У нас есть концепция телеканала, где прописано, что наша работа должна способствовать развитию умного, доброго, вечного. Основной упор делаем на программы с позитивным настроем, в нашем эфире не бывает и никогда не будет сцен насилия, пошлости, брани и других негативных моментов. Стараемся привить студентам вкус, культуру, внушить моральные принципы, любовь к добру и понимание особой миссии журналиста: помогать людям жить, особенно в непростое время. Конечно, все материалы перед эфиром, как и положено, просматривают редакторы. На учебных занятиях проводим «разбор полётов»: анализируем достоинства и недостатки сделанных ребятами материалов, вышедших в эфир.

– **Каковы планы и перспективы телерадиокомпании?**

– Задачи, стоящие перед «ЮУрГУ-ТВ» в первую очередь, – отвечать статусу ЮУрГУ как национального исследовательского университета, формировать имидж нашего вуза как ведущего и крупнейшего центра науки, образования и культуры, продвигаться в международном развитии, сохранять передовые позиции, успевать за техническим прогрессом и готовить журналистов XXI века. А идей у нас хватает. В сентябре этого года мы вошли в международную программу «Университетские партнёрства». Надеюсь, это позволит нам создать в университете на базе «ЮУрГУ-ТВ» уникальный Международный центр мультимедийной журналистики. И все флаги в гости будут к нам!

• ПОЗДРАВЛЯЕМ • ПОЗДРАВЛЯЕМ • ПОЗДРАВЛЯЕМ • ПОЗДРАВЛЯЕМ



Борис ДУБРОВСКИЙ,
губернатор Челябинской области

Уважаемые сотрудники и студенты факультета журналистики! Поздравляю студенческую телерадиокомпанию «ЮУрГУ-ТВ» с десятилетием!

Всё это время факультет журналистики успешно способствует развитию медиатехнологий на Южном Урале. Научная и преподавательская деятельность ваших сотрудников способствует внедрению инновационной модели журналистского образования.

Мультимедийное обеспечение учебного процесса позволяет использовать интерактивные методы и новые подходы к проведению занятий, создаёт уникальные условия для подготовки квалифицированных работников средств массовой информации Челябинской области.

Желаю коллективу телерадиокомпании «ЮУрГУ-ТВ», преподавателям, студентам творческой энергии, постоянного поиска новых идей, реализации смелых, интересных проектов. Здоровья, счастья и успехов!



Александр ШЕСТАКОВ,
ректор ЮУрГУ

Дорогие друзья!

Рад поздравить с десятилетием замечательную телерадиокомпанию «ЮУрГУ-ТВ», выросшую в нашем университете. «ЮУрГУ-ТВ» – компания очень креативная, интеллигентная, у неё есть свое лицо. Студенты журфака получают прекрасные навыки работы в практической журналистике и, окончив университет, успешно делают карьеру не только в Уральском регионе, но и в Москве и Санкт-Петербурге. Думаю, что они могут быть востребованы и за рубежом: сегодня «ЮУрГУ-ТВ» – студенческая ТРК мирового уровня. Это можно утверждать совершенно определённо, поскольку её достижения, результаты участия в молодежных телефестивалях, международных конкурсах – тому доказательство. Желаю телерадиокомпании дальнейших успехов, студентам и преподавателям – успешной учёбы и работы, новых креативных идей и достижений. С юбилеем!

10 лет в эфире!

Сергей ГОРДИЕНКО:

«Победа – это развитие»

О своих творческих принципах, взглядах на роль и задачи ТРК, о том, как ведётся подготовка будущих сотрудников СМИ, рассказывает директор и один из основателей «ЮУрГУ-ТВ» Сергей Гордиенко.

– Сергей Иванович, какой ощущает себя университетская ТРК – молодой или зрелой?

– С одной стороны, десять лет – небольшой срок. Но за эти годы мы очень многое сделали, многому научились и научили других. И работать подчас приходится тяжело – можно год за три засчитывать, как в горячем цехе. То, что постоянно приходят новые студенты – а это молодые, свежие силы, новая энергия, новые подходы, – позволяет развиваться, не даёт застаиваться, «бронзоветь». Студенты демонстрируют новые идеи и подходы, у них современные запросы к телевидению – и это заставляет двигаться дальше, держать планку. Современный мир, в том числе и мир телевизионный, быстро меняется – и вместе с ним меняется университетская телерадиокомпания. Мы стремимся быть на передовых позициях в телевидении. Наша главная победа – это постоянное развитие. Каждый день – это шаг вперёд, может быть, незаметный со стороны, но, тем не менее, важный.

– Вы много лет работали в Челябинской государственной телерадиокомпании, во Всероссийской ГТРК, а потом занялись студенческим телевидением. Сложно ли было перестроиться?

– Конечно, непросто. Необходимо учитывать много аспектов. Там я постоянно сотрудничал с мастерами высочайшего уровня. Здесь же к нам приходят студенты – и все разные. Причём, в отличие от профессионального ТВ, нельзя сразу узнать, с кем будешь работать. Среди ребят есть, например, те, кто решил переквалифицироваться из радиожурналиста в телевизионщика; у одних есть небольшой опыт, и они хотят совершенствоваться, а другие совсем новички. Соответственно, нужно понимать, что начинающий журналист может, а что нет, к ним нельзя предъявлять такие же серьёзные требования, как к супер-профессионалам, нельзя ставить



сразу высокую планку, важно помочь, увлечь специальностью, не отбить интерес к телевизионной и радиожурналистике. Приходится постоянно делать поправку на уровень подготовки студента – когда ставятся задачи, задаются требования к уровню сюжета, объёму материала, времени выполнения, к тому, кто какую часть работы возьмёт на себя в процессе создания телевизионного продукта (контента) – а это дело сложное и требует участия коллектива единомышленников. При распределении ролей необходимо учитывать и склонности каждого студента, желание заниматься той или иной деятельностью. Конечно, мы готовим универсальных журналистов, умеющих создавать информационные материалы для телевидения, радио, Интернета, печатных изданий. Но кому-то интересна редакторская работа, а кто-то хочет стать репортёром. Соответственно, и опыт им нужен разный. Так, у нас уже не первый год редакторами новостей работают лучшие студенты выпускных курсов – у кого есть навыки организатора, кто способен контролировать сбор информации для новостного выпуска, её монтаж, то есть весь редакционный процесс. Другой пример: студентка

журфака Анастасия Чурикова решила освоить профессию телеоператора – и ей это удаётся: сейчас работает у нас, снимает передачи и фильмы.

– В «ЮУрГУ-ТВ» большой коллектив?

– Штат у нас по сравнению с другими телерадиокомпаниями весьма немногочисленный – всего двадцать человек (кто-то уходит, кто-то поступает, так что цифра слегка варьируется). А первоначально нас было всего пятеро. Но «ЮУрГУ-ТВ» растёт, развивается, производит много медиaproдукта. Выручают внештатные сотрудники: корреспонденты, авторы – студенты факультета журналистики. А их около шести сотен – и это наш бесценный клад новых идей, творческих порывов и сил! Благодаря тому, что они проходят у нас ознакомительную, производственную и преддипломную практику, а многие работают на добровольных началах и вне практики, создаётся достаточно качественных программ, фильмов. Лучшие студенты делают творческие дипломы – темой является их собственный фильм или телепередача, идущие в эфире «ЮУрГУ-ТВ». Причём автор и сценарий пишет, и снимает, и монтирует, и размещает плод своего труда в Интернете. Чтобы всё это сделать самому, нужна масса знаний, каковые дипломник и приобретает, обучаясь на факультете журналистики и работая в телерадиокомпании «ЮУрГУ-ТВ».

Наша ТРК – это сложный симбиоз творческих задач и технических решений. Журналисты, операторы, монтажёры готовят телепередачи и фильмы, но те, кто обеспечивает техническую сторону вопроса, тоже важны – без них любой телерадиокомпания просто бы не было! По-настоящему высококлассных телевизионных инженеров мало. Нам повезло: у нас такие люди есть. ТРК производит свой контент, но его необходимо распространять – а без отдела кабельных сетей и группы, занимающейся размещением медиaproдукта в Интернете, это было бы невозможно.

– Кстати, об Интернете: как он повлиял на развитие «ЮУрГУ-ТВ»?

– Очень сильно! И продолжает влиять! Изначально была только кабельная сеть, но сейчас зрителей, видящих нас во Всемирной паутине, намного больше! Наша аудитория в Сети – в основном молодёжь, которая постоянно «живёт» в Интернете, черпает из него информацию с помощью мобильных устройств. Сейчас перед нами грандиозная и весьма сложная задача – адаптировать материалы к просмотру на таких устройствах. Это касается и технической стороны, и способа подачи – он должен быть рассчитан на молодёжь, интересен ей. Чтобы любой студент мог зайти с сотового телефона или планшетного компьютера и увидеть наши программы. У нас много партнёров, которые используют контент «ЮУрГУ-ТВ»: «Ваше ТВ», кабельные сети Копейска, Каргалов, посёлка Локомотивный. Им мы передаём право на показ нашего медиaproдукта. Это расширяет круг зрителей. Но всё же в Интернете нас видит гораздо больше людей. Достаточно вспомнить, что программы университетской ТРК полностью транслируются на интернет-портале «Вся Россия», их использует сайт 74.ru, выпуски есть на YouTube.

– Как «ЮУрГУ-ТВ» встречает своё десятилетие?

– Практической ежедневной работой на высоком уровне. Как и положено, к юбилею всё должно быть чисто и красиво – поэтому сделали ремонт; работа в обновлённых помещениях вдохновляет и, вместе с тем, дисциплинирует. В юбилейную неделю планируем провести ряд мероприятий: экскурсии по ТРК, лекции, тренинги, дискуссии, мастер-классы от выдающихся выпускников. Будут подведены итоги конкурсов «Лучшее юбилейное видео» и «Лицо «ЮУрГУ-ТВ»». Кроме того, состоится научная конференция «Университетская телерадиокомпания «ЮУрГУ-ТВ»: инновации, исследования, технологии». Обновим постоянную выставку на десятом этаже – по сути, фотолетопись нашей ТРК. Наконец, 11 декабря в зале заседаний Учёного совета пройдёт торжественное собрание, посвящённое десятилетию телерадиокомпания.

ЦИФРЫ И ФАКТЫ

2011 год

- ТРК «ЮУрГУ-ТВ» одна из первых в России зарегистрировала сайт телекомпании в национальной кириллической (русскоязычной) доменной зоне РФ
- 12 апреля ТРК «ЮУрГУ-ТВ» впервые была организована интернет-трансляция конференции, которая проводилась в Университетском комплексе «Сигма», с возможностью одновременного доступа к материалам этой конференции из любой точки мира
- Установлено сотрудничество с московским телеканалом «Просвещение». В его эфире выходят сюжеты информационной программы «Новости ЮУрГУ»

2012 год

- Телерадиокомпания «ЮУрГУ-ТВ» стала победителем XI Международного Сычуаньского Фестиваля телевизионных фильмов (Ченду, Китай). В номинации «Документалистика» главного приза «Золотая панда» удостоен видеofilm «Балерина»
- На базе телекомпании начал работу университетский журналистский клуб «Медиапоколение» по направлению «Журналистика»
- Реализован совместный проект ТРК «ЮУрГУ-ТВ» и сайта «Cheldiplom.ru»: программа «Молодежный проспект» размещается в Сети
- С июля программы студенческой телекомпании выкладываются на YouTube

2013 год

- В эфир выходит 3-часовой телемарафон «Научные школы Южного Урала: 70 лет успеха»
- Открытие уникальной медиаплощадки – 360-градусного мультимедийного учебного ньюсрума, который собрал под своей крышей все университетские СМИ: газеты, радио, телевидение и интернет-порталы, редакция «Социальные сети»

2014 год

- Создание образовательной программы «Tabula rasa»
- Разработка и создание серии телепередач «Изучаем русский язык» телеканала «Руслингво» с вещанием на телеканале «ЮУрГУ-ТВ»
- Началось сотрудничество с телекомпанией МГУ (информационная программа «Моховая, 9»)
- Участие в международной программе «Университетские партнёры»

• ПОЗДРАВЛЯЕМ • ПОЗДРАВЛЯЕМ • ПОЗДРАВЛЯЕМ • ПОЗДРАВЛЯЕМ



Владимир МЯКУШ,
председатель Законодательного собрания
Челябинской области

Дорогие друзья!

Первая в России студенческая телерадиокомпания «ЮУрГУ-ТВ» отмечает десятилетие со времени создания. Для университетского электронного средства массовой информации это значимая дата.

Южно-Уральскому государственному университету удалось раньше других вузов организовать и развить собственное медиaproстранство. Телерадиокомпания «ЮУрГУ-ТВ» за эти годы вышла на качественно новый уровень развития, с круглосуточным вещанием в кабельных сетях и в Интернете, международной адаптацией канала, уникальным 360-градусным мультимедийным ньюсрумом.

Желаю «ЮУрГУ-ТВ» новых свершений, интересных тем и героев программ, благополучия и стабильности! Продолжайте удивлять зрительскую аудиторию увлекательными проектами!



Герман ВЯТКИН,
президент ЮУрГУ, член-корреспондент РАН,
Почётный гражданин Челябинска и Челябинской области

Телерадиокомпания «ЮУрГУ-ТВ» – десять лет! Эти годы в трудностях, в их преодолении рождалось новое, стоящее дело. Мы преодолели все препятствия, за плечами 10-летний опыт.

Сейчас «ЮУрГУ-ТВ» – единственная в стране университетская студенческая телерадиокомпания. На базе ТРК, оснащённой современной техникой – подобной во многих компаниях просто нет, – работают и становятся специалистами юные студенты. Они приходят после университета в телекомпанию – и уверенно, с ходу, начинают профессиональную карьеру. Когда смотрю передачи «ЮУрГУ-ТВ», глаз и душа отдыхают и радуются: талантливые девушки и юноши строят себя и молодую журналистику России.

Передачи телерадиокомпания смотрит весь мир!
С праздником! Дальнейших достижений!



Королева «Голоса»

23 ноября Наргиз Закирова, королева шоу «Голос», как ее титулуют зрители, приехала в Челябинск со вторым сольным концертом. За несколько часов до начала выступления в ДК Железнодорожников популярная певица нашла время, чтобы уделить внимание поклонникам и провести творческую встречу в «Библиоглобусе», рассказав о продюсере, любимой книге, новом альбоме, внуке, увлечении эзотерикой и том, как она живет.

Места в зале, отведенном для встречи со слушателями, начали заполняться за час до назначенного времени. Люди занимали сразу несколько стульев для «своих», из доносившихся разговоров было понятно, что все готовы ждать и принять опоздание певицы. Ссылались на то, что она «звезда» и очень занята, готовили фотоаппараты, что-то записывали в блокноты, суетливо обрывали шипы с купленных для Наргиз роз.

Время 16:27, знаменитость появляется будто из ниоткуда. Загадочная, в черном пальто, шляпе, очках и рокерских перчатках, дополняющих образ. Вот так просто, на расстоянии вытянутой руки, с вежливым «Здравствуйте». Представитель Наргиз предупреждает, что на встречу всего полчаса и нужно сразу приступать к вопросам. Зал, чуть стесняясь, умолк, устремив взгляды на певицу.

– Наргиз, добрый вечер! Расскажите, пожалуйста, о «Голосе» и почему на проекте вы выбрали именно Агутину?

– Конечно, «Голос» кардинально изменил мою жизнь. Выступать для России – моя давняя мечта. Почему Агутин? Не знаю. Растерялась. Мне нравится Пелагея, этнические мотивы, но выбрала Леонида Машина. С его творчеством знакома была давно, со времен «босоногого мальчика», а я и сама люблю выступать без обуви (*смеется*). Я очень долго боялась выступать в России, думала, как меня примет зритель – с такой внешностью, голосом и данными.

– Наргиз, совсем недавно вы приняли участие в съемках проекта «Битва экстрасенсов». Как вы там оказались?

– Меня привлекает магия и эзотерика, давно хотела попасть и увидеть, как и что там у них. Наконец, пригласили. С удовольствием согласилась. В экстрасенсов я верю, но не в такое количество. Думала, что всё нечисто и напояк, но есть ребята, которых я почувствовала. Настоящие.

– Мы знаем, что вы живёте на две страны. Все родные, муж,

дети, а теперь и внук – в Америке, а вы много времени проводите в России, гастролируя. Как часто видите?

– Сейчас прямо за больное взяли. В сентябре у меня должна была родить дочь, и я поехала в Нью-Йорк, хотела присутствовать при родах, но в назначенный срок малыш не появился на свет, а мне нужно было уезжать. В дороге узнала, что стала бабушкой, внука назвали Ной. Конечно, сразу фотографию прислали. Слезы ручьем текли от радости. Дети – это же одно, а вот когда внуки появляются – совсем другое. Дети уже взрослые, скучают, но всё понимают. Муж плачет в трубку. В декабре приедут ко мне в Москву на недельку.

– Программа этого концерта отличается от прошлогоднего? Как обстоят дела с выпуском нового альбома?

– Исполню несколько новых песен. Что касается альбома, то выход займет чуть больше времени, чем обычно. Поскольку мы сотрудничаем с Максимом Фадеевым, альбом будет невероятный и непривычный для слушателя. Уверена, что это окажется настоящим сюрпризом.

– Войдут ли в альбом дуэты?

– Да. Видите ли, я не хочу петь с «обычными». С Фадеевым будет песня. Агузарова, Земфира нравятся. Посмотрим, в общем.

– Наргиз, как вы относитесь к закону об авторских правах, и отличается ли ситуация с бесплатным скачиванием песен в Америке и России?

– Конечно, шоу-бизнес в России и США – разные вещи, но ситуация со скачиванием абсолютно одинакова. Альбомы покупают лишь для коллекции.

– Расскажите, пожалуйста, подробнее о работе с Максимом?

– Я мечтала о сотрудничестве с Фадеевым с 1992 года. Когда услышала впервые, поняла, что это именно тот человек, через которого я смогу передавать в творчестве всё, что хочу. Он очень добрый, чуткий и, на мой взгляд, гениальный певец.

– Поскольку наша встреча проходит в книжном магазине, скажите, какая ваша любимая книга?

– Я, знаете, как только сюда вошла – даже забыла зачем. Увидела огромные стеллажи с книгами, захотелось все посмотреть. Я читаю достаточно много. В основном – классику. Недавно всего Достоевского перечитала, с годами он как-то иначе воспринимается. В качестве настольной книги, которая у меня всегда с собой и рядом – «Маленький принц». Она очень простая и поучительная. Если не читали – советую.

Этот вопрос был последним, который гости успели задать Наргиз. Поклонники вручили певице подарки, цветы и портреты, после чего она с удовольствием раздала желающим автографы. Ушла королева «Голоса» также ярко, внезапно и эффектно, как и появилась, оставив ощущение загадочности, тайны и некой магии.

Алексей СТРЕЛЬНИКОВ,
ФЖ-305

ИЭТТ: праздник кулинарии

Сегодня кулинарные шоу невероятно популярны не только в России, но и во всём мире. Готовят повсюду: в телевизионных передачах и интернет-проектах, поодиночке и целыми командами.

Свое уникальное кулинарное шоу есть и в ЮУрГУ. Это Международный молодёжный фестиваль кулинарного искусства, который состоится 28 ноября на базе института экономики, торговли и технологий.

Гостям фестиваля предоставится уникальная возможность лицезреть чудесное кулинарное действо. Изысканная сервировка столов к празднику, цветы, картины, вазы и другие произведения искусства из овощей, фруктов, круп и даже макарон, торты самых невероятных форм и с самыми невероятными начинками, плов, люля-кебаб, долма и другие изыски национальной кулинарии от иностранных студентов, – всё это можно будет не только увидеть, но и попробовать!

К участию в фестивале приглашаются учащиеся девяти и одиннадцатых классов, а также студенты училищ и техникумов России и ближнего зарубежья. Праздник кулинарного мастерства – прекрасный случай для молодых поваров показать знания и творческие способности, обратить на себя внимание профессионалов.

В рамках фестиваля школьники и студенты смогут продемонстрировать кулинарные навыки и фантазию в рамках шести секций:



«Кулинарное искусство и сервис-класс», «Кондитерское искусство», «Арт-класс», «Арт-модель» и «Карвинг».

Июминка фестиваля – конкурс «Кулинарные традиции народов мира». В нем состязаются иностранные студенты ЮУрГУ. Они предлагают вниманию гостей свои лучшие национальные блюда, традиционные наряды, показывают, как на их родине принято сервировать стол.

Начало фестиваля 28 ноября в 10:00 по адресу: проспект Ленина, 78б, ЮУрГУ, корпус 2.

Юлия РУДНЕВА



Фото Анатолия БАСКАКОВА

«Память и любовь»

Так называется посмертная персональная выставка художника, доцента кафедры общей и теоретической физики физического факультета ЮУрГУ Николая Андреевича Петриченко (1936–2014), открывшаяся 24 ноября в Зале искусств ЮУрГУ.

Выступавшие на церемонии президент вуза, инициатор выставки Герман Платонович Вяткин, декан исторического факультета, доктор искусствоведения Наталья Владимировна Парфентьева, заведующий кафедрой общей и теоретической физики Валерий Петрович Бескачок, заведующий лабораторией кафедры искусствоведения и культурологии Вера Николаевна Мужева, сын художника (кстати, выпускник нашего университета) Артём Николаевич Петриченко поделились воспоминаниями о жизни и творчестве живописца и учёного, рассказали, как была организована выставка (кстати, не первая в стенах вуза). Прозвучали слова признательности всем, благодаря кому она состоялась.

Представленные в Зале искусств работы – лишь часть творческого наследия мастера. Многие его полотна хранятся как в частных, так и в музейных коллекциях, в том числе в собрании Художественного музея ЮУрГУ. Экспозиция включает десятки картин, созданных с 1970-х по настоящее время (последние датируются текущим годом): автопортреты, натюрморты, пейзажи, запечатлевшие прекрасные уголки уральской природы – озёра Еловое, Зюраткуль, Тургой, Чебаркуль, реки Ай, Сим, великолепные виды Санкт-Петербурга – канал Грибоедова и Казанский собор.

Выставка продлится до 19 декабря. Вход в Зал искусств, как всегда, свободный. С понедельника по пятницу зал работает с 10:00 до 17:00, по субботам с 10:00 до 15:00.

Иван ЗАГРЕБИН

Филармонический урок

13 ноября в Пушкинском зале Южно-Уральского государственного университета состоялся концерт камерной музыки «Маленькие шедевры большой классики» из цикла «Филармонические уроки». Он стал подарком нашему вузу от Южно-Уральского государственного института искусств, приуроченным к грядущему 175-летию со дня рождения Петра Ильича Чайковского. Кстати, ЮУрГИИ не первый раз радует ЮУрГУ выступлениями своих молодых дарований.

Произведения Петра Чайковского, Георгия Свиридова, Эдварда Грига, Сергея Рахманинова, Джакомо Пуччини и других отечественных и зарубежных композиторов исполняли лауреаты российских и международных конкурсов.

Благодарные слушатели – студенты, преподаватели и сотрудники, ветераны и гости университета – награждали музыкантов и певцов аплодисментами, а в завершение концерта исполнителям вручили цветы.

Такие мероприятия проходят в ЮУрГУ регулярно, являясь неотъемлемой частью его культурной жизни и важнейшим элементом внеучебной воспитательной работы.

Игнат КОЛЬЧУГИН



Фото Александра МЕШКОВА